

everfit

ΕΓΧΕΙΡΙΔΙΟ ΧΡΗΣΗΣ



TFK-650 EVO



Οδηγίες χρήσης στα ελληνικά.
Διαβάστε προσεκτικά το εγχειρίδιο και κρατήστε το πάντα κοντά στο προϊόν.



ΠΕΡΙΕΧΟΜΕΝΑ

1.0 Π Ρ Ο Ε Ι Δ Ο Π Ο Ι Η Σ Ε Ι Σ Α Σ Φ Α Λ Ε Ι Α Σ	ΣΕΛ. 3
1.1 Π Ρ Ο Β Λ Ε Π Ο Μ Ε Ν Η Χ Ρ Η Σ Η & Α Ν Τ Ε Ν Δ Ε Ι Ξ Ε Ι Σ	ΣΕΛ. 4
1.2 Ε Ξ Ο Π Λ Ι Σ Μ Ο Σ Α Σ Φ Α Λ Ε Ι Α Σ.....	ΣΕΛ. 5
1.3 Α Υ Τ Ο Κ Ο Λ Λ Η Τ Ε Σ Ε Τ Ι Κ Ε Τ Ε Σ Σ Τ Ο Π Ρ Ο Ϊ Ο Ν.....	ΣΕΛ. 6
1.4 Τ Ε Χ Ν Ι Κ Α Χ Α Ρ Α Κ Τ Η Ρ Ι Σ Τ Ι Κ Α	ΣΕΛ. 7
2.0 Τ Ο Π Ο Θ Ε Σ Ι Α Ε Γ Κ Α Τ Α Σ Τ Α Σ Η Σ Τ Ο Υ Π Ρ Ο Ϊ Ο Ν Τ Ο Σ.....	ΣΕΛ. 8
2.1 Α Ν Ο Ι Γ Μ Α Σ Υ Σ Κ Ε Υ Α Σ Ι Α Σ - Π Ε Ρ Ι Ε Χ Ο Μ Ε Ν Ο.....	ΣΕΛ. 9
2.2 Σ Υ Ν Α Ρ Μ Ο Λ Ο Γ Η Σ Η Π Ρ Ο Ϊ Ο Ν Τ Ο Σ	ΣΕΛ. 10
2.3 Κ Υ Ρ Ι Ω Σ Π Λ Α Ι Σ Ι Ο Σ Ε Κ Α Θ Ε Τ Η Θ Ε Σ Η.....	ΣΕΛ. 12
2.4 Κ Υ Ρ Ι Ω Σ Π Λ Α Ι Σ Ι Ο Σ Ε Ο Ρ Ι Ζ Ο Ν Τ Ι Α Θ Ε Σ Η.....	ΣΕΛ. 13
2.5 Μ Ε Τ Α Κ Ι Ν Η Σ Η Π Ρ Ο Ϊ Ο Ν Τ Ο Σ	ΣΕΛ. 14
2.6 Η Λ Ε Κ Τ Ρ Ι Κ Ε Σ Σ Υ Ν Δ Ε Σ Σ Ε Ι Σ.....	ΣΕΛ. 15
3.0 Σ Υ Μ Β Ο Υ Λ Ε Σ Π Ρ Ο Π Ο Ν Η Σ Η Σ.....	ΣΕΛ. 16
3.1 Π Ρ Α Κ Τ Ι Κ Ε Σ Σ Υ Μ Β Ο Υ Λ Ε Σ Χ Ρ Η Σ Η Σ.....	ΣΕΛ. 17
3.2 Υ Π Ο Λ Ο Γ Ι Σ Τ Η Σ Π Ρ Ο Π Ο Ν Η Σ Η Σ (Ε Ν Δ Ε Ι Ξ Ε Ι Σ).....	ΣΕΛ. 18
3.3 Υ Π Ο Λ Ο Γ Ι Σ Τ Η Σ Π Ρ Ο Π Ο Ν Η Σ Η Σ (Π Λ Η Κ Τ Ρ Α).....	ΣΕΛ. 19
3.4 Χ Ε Ι Ρ Ο Κ Ι Ν Η Τ Ο Π Ρ Ο Γ Ρ Α Μ Μ Α.....	ΣΕΛ. 20
3.5 Π Ρ Ο Κ Α Θ Ο Ρ Ι Σ Μ Ε Ν Α Π Ρ Ο Γ Ρ Α Μ Μ Α Τ Α (Ρ 0 1 - Ρ 1 2).....	ΣΕΛ. 21
3.6 Π Ρ Ο Γ Ρ Α Μ Μ Α Ε Λ Ε Γ Χ Ο Υ Κ Α Ρ Δ Ι Α Κ Ω Ν Π Α Λ Μ Ω Ν.....	ΣΕΛ. 22
4.0 Σ Υ Ν Τ Η Ρ Η Σ Η - Λ Ι Π Α Ν Σ Η.....	ΣΕΛ. 23
4.1 Τ Ε Ν Τ Ω Μ Α - Ε Υ Θ Υ Γ Ρ Α Μ Μ Ι Σ Η Τ Α Π Η Τ Α.....	ΣΕΛ. 24
5.0 Ε Κ Τ Ο Σ Λ Ε Ι Τ Ο Υ Ρ Γ Ι Α Σ - Α Π Ο Ρ Ρ Ι Ψ Η.....	ΣΕΛ. 25
6.0 Κ Α Τ Α Λ Ο Γ Ο Σ Α Ν Τ Α Λ Λ Α Κ Τ Ι Κ Ω Ν - Π Α Ρ Α Γ Γ Ε Λ Ι Α Α Ν Τ Α Λ Λ Α Κ Τ Ι Κ Ω Ν.....	ΣΕΛ. 25
6.1 Δ Ι Α Γ Ρ Α Μ Μ Α Α Π Ο Σ Υ Ν Α Ρ Μ Ο Λ Ο Γ Η Σ Η Σ.....	ΣΕΛ. 26
6.2 Λ Ι Σ Τ Α Ε Ξ Α Ρ Τ Η Μ Α Τ Ω Ν.....	ΣΕΛ. 27
7.0 Ε Γ Γ Υ Η Σ Η.....	ΣΕΛ. 28

ΕΠΙΤΡΕΠΟΜΕΝΗ ΣΥΜΠΕΡΙΦΟΡΑ

- Πριν από τη συναρμολόγηση και τη χρήση, διαβάστε προσεκτικά αυτό το εγχειρίδιο και οποιοδήποτε άλλο φύλλο οδηγιών επισυνάπτεται.
- Χρησιμοποιήστε το όργανο μόνο εντός της οικίας. Οι διαδικασίες και οι οδηγίες χρήσης πρέπει να εξηγηθούν σε όλα τα μέλη της οικογένειας ή φίλους που θα χρησιμοποιήσουν αυτό το όργανο.
- Χρησιμοποιήστε το όργανο μόνο σε επίπεδη επιφάνεια και καλύψτε το πάτωμα ή το χαλί που τυχόν βρίσκονται από κάτω για την πρόληψη ζημιών.
- Βεβαιωθείτε ότι όσοι χρησιμοποιούν το όργανο έχουν κατανοήσει τις οδηγίες, επιβλέψτε τα πρώτα στάδια της προπόνησης. Οι οδηγίες λειτουργίας πρέπει να είναι πάντα κοντά στο όργανο για γρήγορη αναφορά σε περίπτωση ανάγκης.
- Βεβαιωθείτε ότι το όργανο αυτό χρησιμοποιείται μόνο από άτομα ηλικίας 16 ετών και άνω, και από ανθρώπους που βρίσκονται σε ικανή φυσική κατάσταση.
- Να φοράτε πάντα τα κατάλληλα ρούχα για άθληση, τα οποία δεν εμποδίζουν την κίνηση. Χρησιμοποιήστε παπούτσια κατάλληλα για τρέξιμο. Αποφεύγετε να φοράτε ρούχα που εμποδίζουν την αναπνοή ή παπούτσια με σόλες από άκαμπτο υλικό.
- Κρατήστε τα χέρια και τα πόδια σας μακριά από κινούμενα μέρη όταν το όργανο βρίσκεται σε λειτουργία.
- Όταν, κατά τη διάρκεια της άσκησης, εμφανίσετε ζάλη, πόνο στο στήθος ή δυσκολία στην αναπνοή, σταματήστε ΑΜΕΣΩΣ την άσκηση και συμβουλευτείτε το γιατρό σας.
- Ελέγχετε περιοδικά το σφίξιμο όλων των βιδών των ορθοστατών και των χειρολαβών, καθώς και την ακεραιότητα όλων των επιμέρους μερών του εργαλείου.

ΜΗ ΕΠΙΤΡΕΠΤΗ ΣΥΜΠΕΡΙΦΟΡΑ

- ΜΗΝ εγκαταστήσετε το όργανο σε γυμναστήρια ή σε χώρους που χρησιμοποιούνται για επαγγελματική άσκηση, αυτό το εργαλείο δεν έχει σχεδιαστεί για εντατική χρήση σε επαγγελματικές δραστηριότητες ή για τους σκοπούς αποκατάστασης.
- ΜΗ συνδέσετε το εργαλείο με το ηλεκτρικό δίκτυο πριν ολοκληρωθούν όλες οι διαδικασίες εγκατάστασης.
- ΜΗΝ τοποθετείτε κύπελλα ή φιάλες με υγρά κοντά στο εργαλείο.
- ΜΗΝ καθαρίζετε την κονσόλα ή/και τα πλαστικά μέρη του οργάνου με αιχμηρά αντικείμενα, βούρτσες, σφουγγάρια ή σκληρά χημικά.
- ΜΗΝ αποσυναρμολογείτε τα απαραίτητα εξαρτήματα, εκτός εάν αυτό καθορίζεται στο εγχειρίδιο οδηγιών.
- ΜΗ μετακινείτε τη μονάδα όταν είναι συνδεδεμένη στο βύσμα τροφοδοσίας.
- ΜΗΝ τραβάτε το καλώδιο τροφοδοσίας για να το αποσυνδέσετε από την πρίζα.
- ΜΗΝ τοποθετείτε το μηχάνημα έξω από το σπίτι, μην το αφήνετε εκτεθειμένο στα καιρικά φαινόμενα.
- ΜΗΝ αφήνετε παιδιά ή κατοικίδια ζώα να έρθουν κοντά στο όργανο. Αφαιρέστε το κλειδί ασφαλείας μετά από κάθε χρήση.
- Ποτέ μη χρησιμοποιείτε το όργανο εάν έχει υποστεί βλάβη. Σε περίπτωση βλάβης ή / και δυσλειτουργίας του οργάνου μην το πειράζετε. Για τις επισκευές επικοινωνήστε με το εξειδικευμένο κέντρο σέρβις.
- ΜΗ χρησιμοποιείτε το όργανο για μεγάλο χρονικό διάστημα ως προσομοιωτή βάρδισης (σε χαμηλή ταχύτητα - 3 χλμ/ώρα). Υπάρχει κίνδυνος υπερθέρμανσης και βλάβης του κινητήρα.
- ΜΗ φοράτε ρούχα κατασκευασμένα από συνθετικό υλικό ή μάλλινα, κατά τη διάρκεια της άσκησης. Η χρήση ακατάλληλων ειδών ένδυσης μπορεί να προκαλέσει προβλήματα υγιεινής φύσης, αλλά και τη δημιουργία ηλεκτροστατικών φορτίων.

Το προϊόν που περιγράφεται σε αυτό το εγχειρίδιο έχει σχεδιαστεί και πιστοποιηθεί για ιδιωτική χρήση σε οικιακό περιβάλλον και είναι ένα εργαλείο για άσκηση που σας επιτρέπει να μείνετε σε φόρμα μέσα από συνεχή προπόνηση, υψηλής έντασης για την αποτελεσματική βελτίωση της καρδιαγγειακής λειτουργίας και της αντοχής. Αυτό το εργαλείο σας επιτρέπει να ασκείστε χωρίς να φεύγετε από το σπίτι, ακόμη και όταν ο καιρός δεν το επιτρέπει, ή απλά όταν δεν έχετε τη διάθεση ή το χρόνο να φύγετε από το σπίτι για να πάτε για προπόνηση σε ένα γυμναστήριο. Είναι απαραίτητο να ακολουθήσετε όλες τις οδηγίες και τις προειδοποιήσεις που περιέχονται σε αυτό το εγχειρίδιο, προκειμένου να εξασφαλιστεί ότι ασκείστε με ασφάλεια. Έντονες και παρατεταμένες προπονήσεις απαιτούν καλή φυσική κατάσταση και για το λόγο αυτό είναι απαραίτητο να αξιολογηθούν οι αντενδείξεις χρήσης που αναφέρονται παρακάτω.

Η χρήση του προϊόντος απαγορεύεται στις ακόλουθες περιπτώσεις:

- ηλικία χρηστών κάτω των 16 ετών
- βάρος χρήστη που υπερβαίνει το όριο που αναφέρεται στην ετικέτα και στις τεχνικές προδιαγραφές
- χρήση από εγκύους
- χρήση από διαβητικούς
- χρήση από άτομα με ασθένειες που σχετίζονται με την καρδιά, τους πνεύμονες ή τα νεφρά

Η εγγύηση για το προϊόν και η ευθύνη του διανομέα δεν ισχύουν στις ακόλουθες περιπτώσεις:

- ακατάλληλη χρήση του προϊόντος πέραν αυτών που αναφέρονται στις οδηγίες χρήσης
- μη συμμόρφωση με τα διαστήματα και τις μεθόδους συντήρησης
- παραποίηση προϊόντος
- χρήση μη γνήσιων ανταλλακτικών
- μη τήρηση των προφυλάξεων ασφαλείας στα σκίτσα και στο εγχειρίδιο οδηγιών

Αυτό το εγχειρίδιο περιέχει όλες τις πληροφορίες για την εγκατάσταση, τη συντήρηση και την ορθή χρήση του οργάνου. Ο χρήστης του προϊόντος και τυχόν φίλοι και μέλη της οικογένειας που θα το χρησιμοποιήσουν είναι υποχρεωμένοι να διαβάσουν προσεκτικά τις πληροφορίες σε αυτό το εγχειρίδιο, έτσι ώστε να μπορούν να εκτελέσουν μια ασφαλή και ορθή χρήση.

Παρακαλούμε ακολουθήστε τις οδηγίες για τη μέγιστη προσωπική σας ασφάλεια και μεγαλύτερη διάρκεια ζωής του προϊόντος.

Οι οδηγίες ασφαλείας και τα σχετικά τμήματα του κειμένου σημειώνονται με έντονους χαρακτήρες και προηγείται ένα σύμβολο, όπως απεικονίζεται παρακάτω.



Κάθε πληροφορία που επισημαίνεται με αυτό το σύμβολο υποδεικνύει ΚΙΝΔΥΝΟ, να είστε ιδιαίτερα προσεκτικοί για να αποφύγετε τραυματισμούς.



Κάθε πληροφορία που επισημαίνεται με αυτό το σύμβολο υποδεικνύει ΠΡΟΣΟΧΗ, να είστε ιδιαίτερα προσεκτικοί για την αποφυγή ζημιών στο προϊόν.

ΣΗΜΕΙΩΣΗ:

Τα σχέδια που περιλαμβάνονται στο εγχειρίδιο αποσκοπούν να απλοποιήσουν και να κάνουν πιο κατανοητές τις διάφορες θεματικές ενότητες. Ωστόσο, λόγω της συνεχούς ενημέρωσης των προϊόντων, είναι πιθανό ότι ορισμένα από αυτά τα σχέδια είναι διαφορετικά από το αγορασθέν προϊόν. Σε μία τέτοια περίπτωση, παρακαλούμε σημειώστε ότι αποτελούν βοηθητικά σκίτσα και ότι η ασφάλεια και οι πληροφορίες παραμένουν με την ίδια εγγύηση. Ο κατασκευαστής εφαρμόζει μία πολιτική συνεχούς ανάπτυξης και ενημέρωσης, και μπορεί να κάνει αλλαγές στα αισθητικά μέρη του προϊόντος χωρίς προειδοποίηση.



ΚΙΝΔΥΝΟΣ

- Πριν ξεκινήσετε την άσκηση τοποθετήστε το κλειδί ασφαλείας στη θέση του πάνω στη κονσόλα και μαγκώστε το ειδικό κλιπ στα ρούχια σας.
- Μετά από κάθε χρήση του τάπητα αφαιρέστε το κλειδί ασφαλείας από την κονσόλα. Το να αφαιρείτε το κλειδί ασφαλείας από τη θέση του είναι σημαντικό για να αποφύγετε απρόβλεπτες ενέργειες από φίλους ή παιδιά.

Συνδέστε το κλειδί ασφαλείας στην κονσόλα προκειμένου να λειτουργήσει ο διάδρομος και να αρχίσετε την προπόνησή σας.

Αφαιρέστε το κλειδί ασφαλείας από την κονσόλα για να σταματήσει αμέσως η κίνηση του διαδρόμου.



ΚΙΝΔΥΝΟΣ

- Στα μοντέλα που διαθέτουν ηλεκτρική κλίση της επιφάνειας τρεξίματος, όταν αφαιρείται το κλειδί ασφαλείας, το ράουλο σταματάει και η επιφάνεια τρεξίματος παραμένει στο επίπεδο κλίσης που βρισκόταν την ώρα της άσκησης. Όταν επανατοποθετείτε το κλειδί ασφαλείας, η επιφάνεια τρεξίματος γυρνάει αυτόματα στο επίπεδο 0.

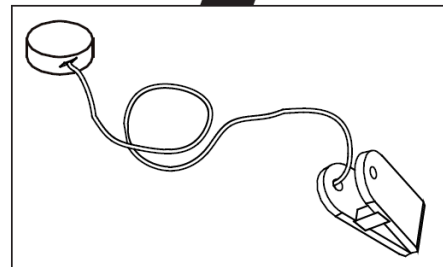
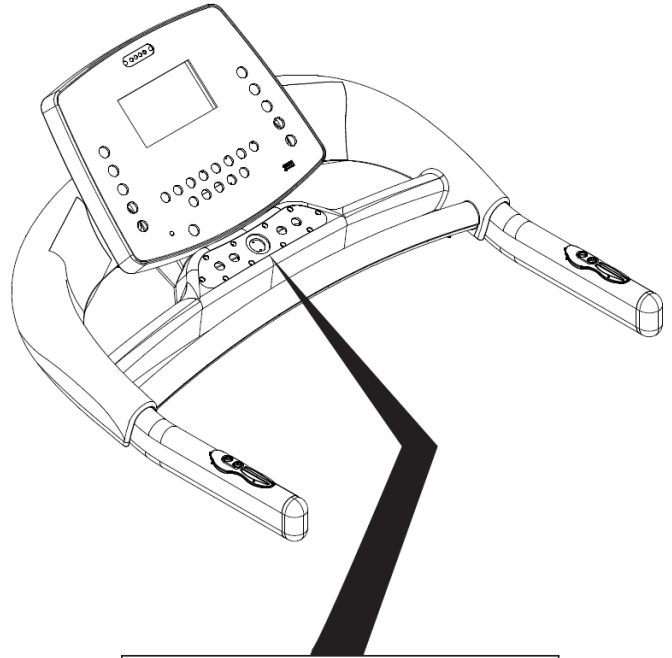

Κλειδί ασφαλείας

- 1) Στην ετικέτα της ταυτότητας του προϊόντος αναφέρονται τα τεχνικά χαρακτηριστικά και ο σειριακός αριθμός.
- 2) Σύμβολο που υποδηλώνει την απαραίτητη ανάγνωση του εγχειριδίου χρήσης (manual) πριν γίνει οποιαδήποτε εργασία.
- 3) Σύμβολα συμμόρφωσης του προϊόντος στις κοινοτικές οδηγίες σε σχέση με τη χρήση επικίνδυνων ουσιών σε ηλεκτρικές και ηλεκτρονικές συσκευές.
- 4) Προειδοποιητική ετικέτα: αναφέρεται στην αναγκαιότητα περιοδικής λίπανσης της επιφάνειας τρεξίματος ανάλογα με τις οδηγίες του εγχειριδίου χρήσης.
- 5) Ετικέτα ασφαλείας: υποδηλώνει τον κίνδυνο τραυματισμού των δαχτύλων ανάμεσα στο πίσω ράουλο και την επιφάνεια τρεξίματος όταν είναι σε λειτουργία.
- 6) Ετικέτα ασφαλείας: κίνδυνος ηλεκτροπληξίας. Απαγορεύεται να αποσυναρμολογήσετε το προϊόν ή να πειράξετε το εσωτερικό του μοτέρ.
- 7) Ετικέτα ασφαλείας: υποχρέωση να συνδέσετε το προϊόν με μία πρίζα που να διαθέτει γείωση. Για να είστε σίγουροι ότι το προϊόν θα είναι ασφαλές επαληθεύστε την ποιότητα της γείωσης της πρίζας του σπιτιού σας.
- 8) Ετικέτα προειδοποίησης: δηλώνει την παρουσία εγγενών κινδύνων του προϊόντος. Είναι υποχρεωτική η ανάγνωση των υποδείξεων χρήσης πριν κάνετε οποιαδήποτε εργασία συναρμολόγησης ή οποιαδήποτε παρέμβαση συντήρησης του προϊόντος.
- 9) Ετικέτα προειδοποίησης: όταν ο τάπητας βρίσκεται σε κάθετη θέση είναι εμφανές το αυτοκόλλητο που παρέχει πληροφορίες για την απεμπλοκή του γάντζου ασφαλείας.

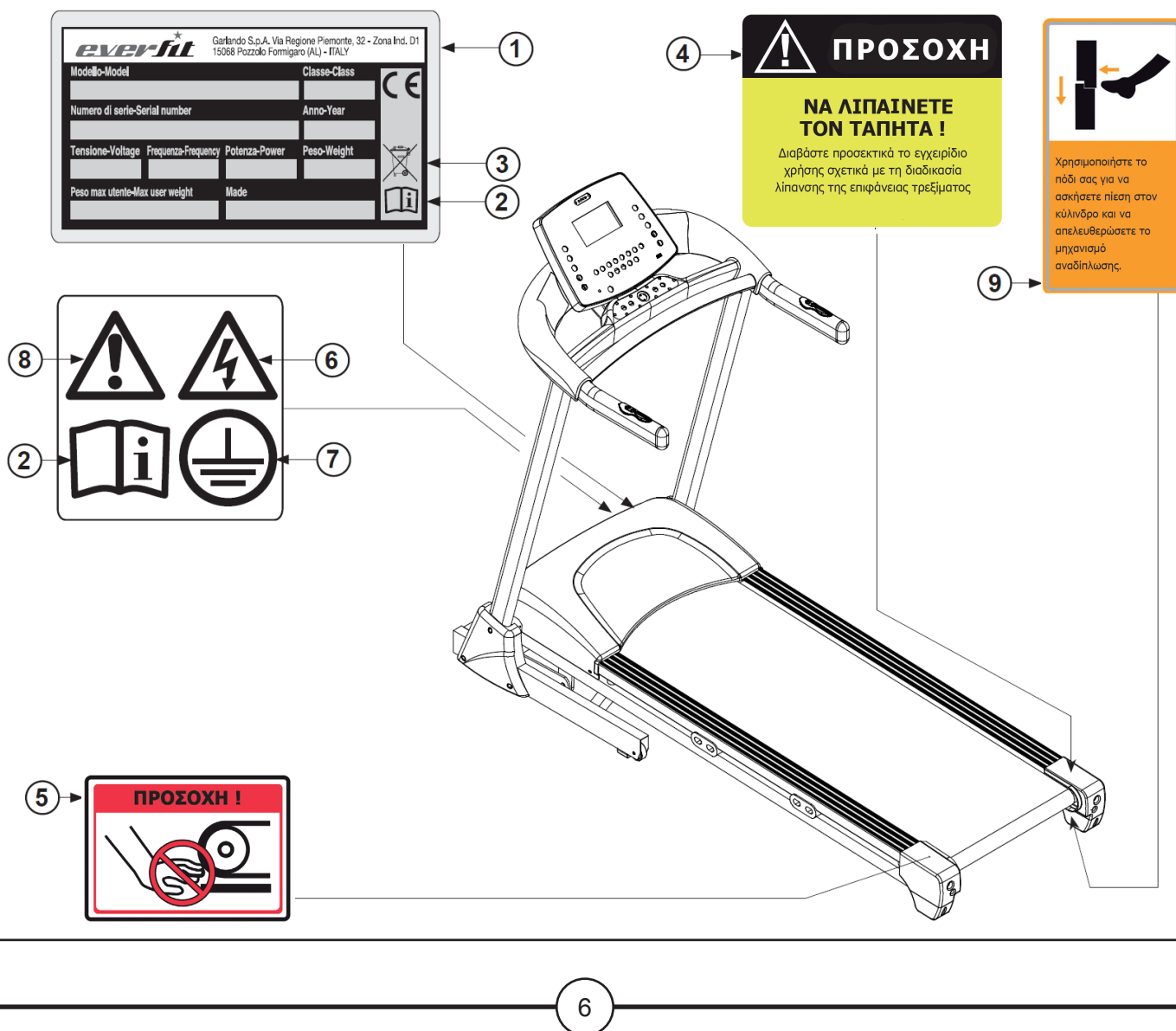

ΕΛΑΧΙΣΤΗ / ΜΕΓΙΣΤΗ ΤΑΧΥΤΗΤΑ	1-18 km/h
ΚΛΙΣΗ	15% με ηλεκτρική ρύθμιση σε 15 επίπεδα
ΕΠΙΦΑΝΕΙΑ ΤΡΕΞΙΜΑΤΟΣ	48 x 141 cm
ΙΣΧΥΣ ΚΙΝΗΤΗΡΑ DC (Cont./Peak)	2,75 hp / 3,75 hp peak
ΑΝΤΙΚΡΑΔΑΣΜΙΚΟ ΣΥΣΤΗΜΑ	Soft Tech Cushion System
ΠΡΟΓΡΑΜΜΑΤΑ ΠΡΟΠΟΝΗΣΗΣ	1 χειροκίνητο, 12 προ-καθορισμένα, 3 στόχου, HRC

ΧΑΡΑΚΤΗΡΙΣΤΙΚΑ ΧΩΡΟΥ:

- Ο ιδανικός χώρος για την εγκατάσταση και καλή συντήρηση του προϊόντος πρέπει να είναι:
 - χώρος κατοικίας,
 - στεγασμένος και ευρύχωρος,
 - με τεχνητό και φυσικό φωτισμό,
 - με ένα ή περισσότερα παράθυρα,
 - με θερμοκρασία από 5°C μέχρι 32°C,
 - με σχετική υγρασία από 20% μέχρι 90%.

Το προϊόν δεν πρέπει να εγκαθίσταται σε εξωτερικούς χώρους, σε χώρους με μεγάλη υγρασία ή κοντά στη θάλασσα.

ΧΑΡΑΚΤΗΡΙΣΤΙΚΑ ΠΑΤΩΜΑΤΟΣ:

- Το ιδανικό έδαφος για την τοποθέτηση του προϊόντος πρέπει να είναι:
 - με πάτωμα εντελώς επίπεδο,
 - με αντοχή στο βάρος του προϊόντος.

Στα πατώματα από υλικά που φθείρονται (όπως μοκέτες, παρκέ κλπ) πρέπει να τοποθετούνται ειδικά προστατευτικά στα σημεία επαφής.

ΠΡΟΥΠΟΘΕΣΕΙΣ ΤΟΥ ΧΩΡΟΥ ΕΓΚΑΤΑΣΤΑΣΗΣ:

- Το σημείο τοποθέτησης του προϊόντος δεν πρέπει να εκτίθεται στον ήλιο, και σε περίπτωση μεγάλων παραθύρων καλό θα είναι να παρεμβάλλεται κάποια κουρτίνα.
Επίσης το προϊόν πρέπει να είναι μακριά από συσκευές κλιματισμού για την αποφυγή ρευμάτων αέρα κατά τη διάρκεια της προπόνησης.

ΑΠΑΙΤΗΣΕΙΣ ΑΣΦΑΛΕΙΑΣ:

- ΕΙΝΑΙ ΥΠΟΧΡΕΩΤΙΚΟ να αφήσετε μια απόσταση ασφαλείας ελεύθερη τουλάχιστον 2 μέτρων μεταξύ του πίσω τμήματος και του τοίχου. ΔΕΝ πρέπει να υπάρχουν κανενός είδους αντικείμενα στον ελεύθερο χώρο πίσω από τον τάπητα.

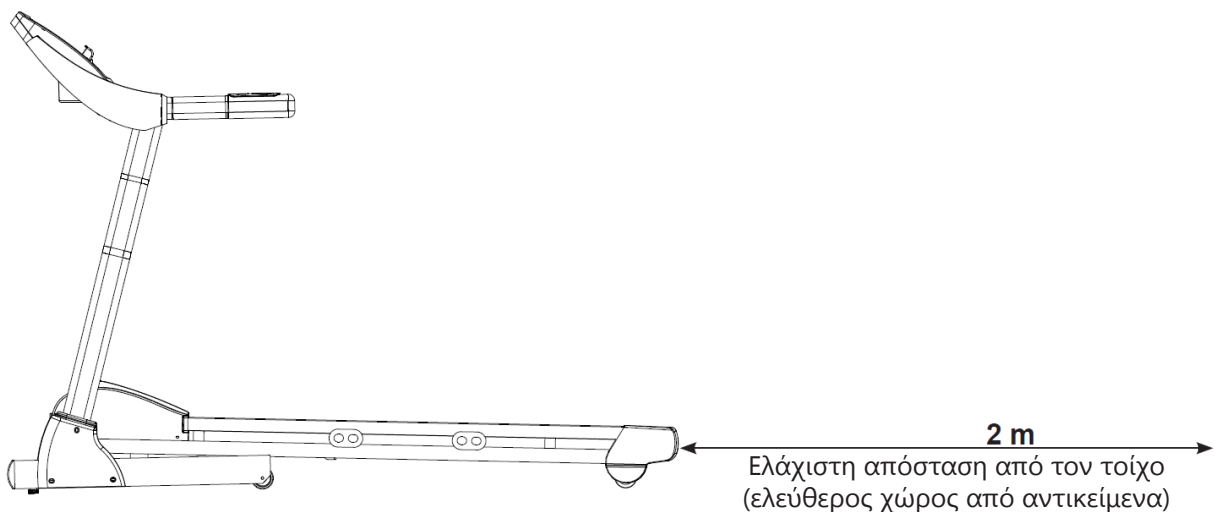

Η συσκευασία αποτελείται από ένα χάρτινο κιβώτιο κλεισμένο με μεταλλικούς συνδετήρες και ταινίες περιτύλιξης.

Για να σηκώσετε ή να μετακινήσετε το κιβώτιο ζητήστε τη βοήθεια και άλλων ατόμων στην περίπτωση που είναι ογκώδες και βαρύ. Όταν τοποθετείτε το κιβώτιο στο πάτωμα, ακολουθείτε την ένδειξη "Πάνω Μέρος" που είναι σημειωμένη με βέλος τυπωμένο στο χαρτόνι. Για να ανοίξετε το κιβώτιο κόψτε τις ταινίες με ένα ψαλίδι και βγάλτε τους συνδετήρες με μία πένσα.



Σας συστήνουμε να μην καταστρέψετε τη συσκευασία και αν είναι δυνατόν να τη φυλάξετε για την περίπτωση που θα χρειαστεί κάποια επισκευή ή αντικατάσταση κατά την διάρκεια της εγγύησης.

Η συσκευασία αποτελείται από ανακυκλώσιμα υλικά. Κατά την απόρριψη των στοιχείων της συσκευασίας σεβαστείτε τη νομοθεσία της χώρας σας περί ανακυκλώσιμων υλικών. Τα στοιχεία της συσκευασίας (χαρτόνι και σακούλες) δεν πρέπει να είναι προσβάσιμα στα παιδιά γιατί αποτελούν πιθανή πηγή κινδύνου.

Αναγνώριση υλικού συναρμολόγησης:

53	Βίδες [Ø4,2x15 mm]	(6 τμχ.)
55	Βίδες [M8x20 mm]	(4 τμχ.)
56	Βίδες [M8x30 mm]	(2 τμχ.)
57	Ροδέλες καμπύλες Ø8 mm	(2 τμχ.)
58	Βίδες [M10x20 mm]	(4 τμχ.)
59	Ροδέλες Ø10 mm	(4 τμχ.)
60	Ροδέλες Ø8 mm	(2 τμχ.)
61	Βίδες [M8x45 mm]	(2 τμχ.)
A	Κατσαβίδι	(1 τμχ.)
B	Εξάγωνο κλειδί M5	(1 τμχ.)
C	Εξάγωνο κλειδί M6	(1 τμχ.)

Κατά τη διάρκεια των εργασιών να συμβουλευέστε τις εικόνες με τις φάσεις της συναρμολόγησης και κατά περίπτωση να χρησιμοποιείτε τις εικόνες του καταλόγου των ανταλλακτικών.

Ο κατάλογος με την πλήρη λίστα των εξαρτημάτων βρίσκεται στο πίσω μέρος του εγχειριδίου.

Μετά την αφαίρεση του προϊόντος από το κιβώτιο προσέξτε για πιθανές βλάβες λόγω της μεταφοράς και αντιστοιχείστε όλα τα μέρη που απεικονίζονται στο έντυπο.

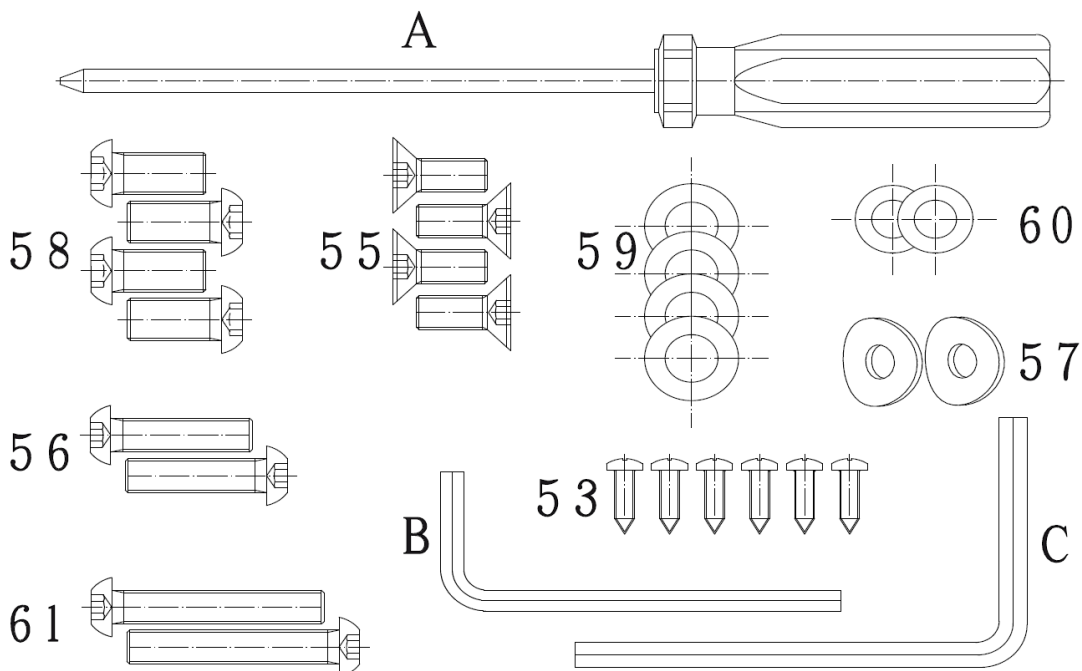



ΚΙΝΔΥΝΟΣ

Το σήκωμα της επιφάνειας τρεξίματος πρέπει να γίνεται από τουλάχιστον δύο άτομα.

- Αφού ανοίξετε τη συσκευασία του προϊόντος, με τη βοήθεια ενός άλλου ατόμου, σηκώστε τη συναρμολογημένη επιφάνεια τρεξίματος και τοποθετήστε την στο πάτωμα (όπως στην εικόνα) στο μέρος που έχετε διαλέξει να εγκαταστήσετε το προϊόν.
Βγάλτε όλα τα υλικά που βρίσκονται μέσα στο κιβώτιο και απλώστε τα στο πάτωμα, έτοιμα για συναρμολόγηση.

- Πλησιάστε το δεξιό ορθοστάτη **2** και τον αριστερό ορθοστάτη **3** στα σημεία σύνδεσης με το κύριο πλαίσιο. Συνδέστε το βύσμα του ενδιαμέσου καλωδίου **96**, που προεξέχει από τον ορθοστάτη, με το βύσμα του κάτω καλωδίου **97**, που προεξέχει από το κύριο πλαίσιο.



ΠΡΟΣΟΧΗ

Κατά την τοποθέτηση των ορθοστατών, δώστε ιδιαίτερη προσοχή να μην πιαστούν ή κοπούν τα ηλεκτρικά καλώδια.

- Τοποθετήστε το δεξιό **2** και αριστερό **3** ορθοστάτη στα άκρα του πλαισίου του κινητήρα. Στερεώστε τους ορθοστάτες, σφίγγοντας τον καθένα με δύο βίδες **58** (M10x20 mm) μαζί με επίπεδες ροδέλες **59** (Ø10 mm) και σε κάθε πλευρά με μία βίδα **61** (M8x45 mm) μαζί με επίπεδη ροδέλα **64** (Ø8 mm).



ΠΡΟΣΟΧΗ

Κατά την τοποθέτηση των ορθοστατών, δώστε ιδιαίτερη προσοχή να μην πιαστούν ή κοπούν τα ηλεκτρικά καλώδια.

- Πλησιάστε την κονσόλα στους ορθοστάτες. Συνδέστε το εξερχόμενο από την κονσόλα βύσμα **95** στο βύσμα **96** που προεξέχει από το δεξιό ορθοστάτη.
- Στερεώστε την κονσόλα στους ορθοστάτες σφίγγοντας από μία βίδα **56** [M8x30 mm] από εμπρός, μαζί με μια καμπύλη ροδέλα **57** [Ø8 mm] και πλευρικά από δύο βίδες **55** [M8x20 mm], όπως φαίνεται στην εικόνα.

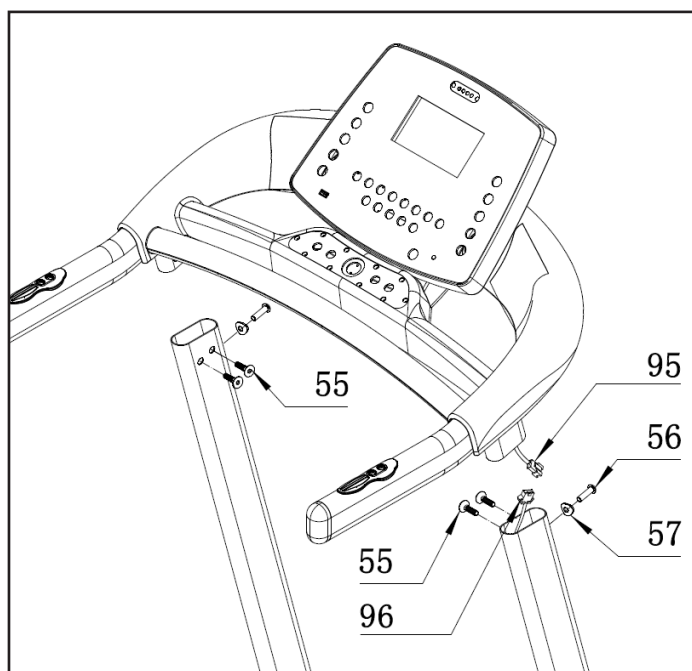
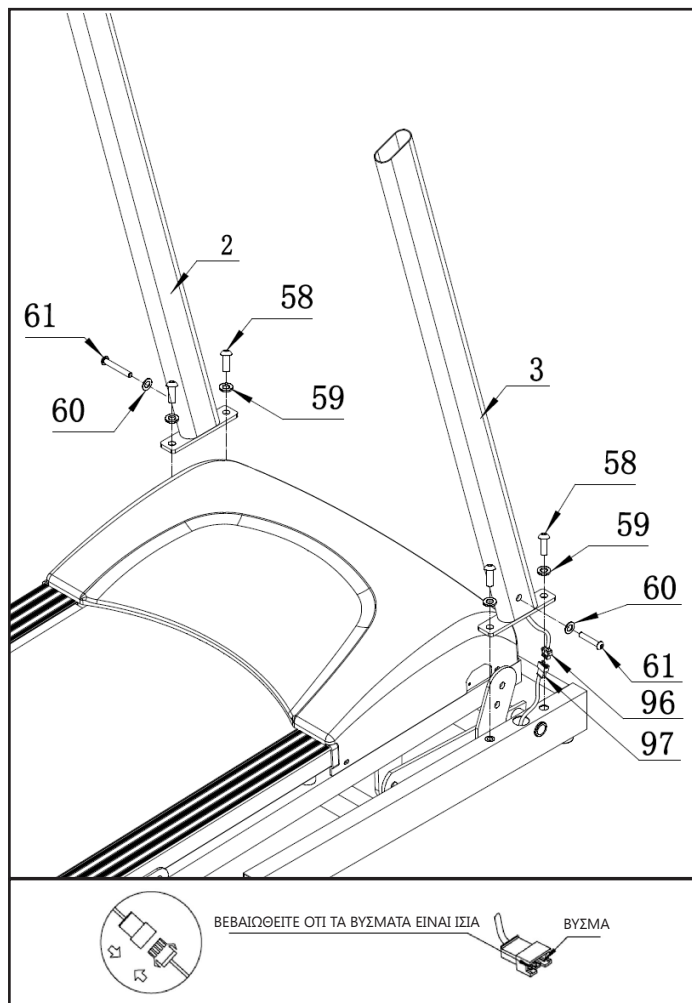

- Στερεώστε τα πλαϊνά καπάκια **18** και **17** στο κάτω μέρος των ορθοστατών και σφίξτε το καθένα με τρεις βίδες **53** (ST4,2x15 mm).

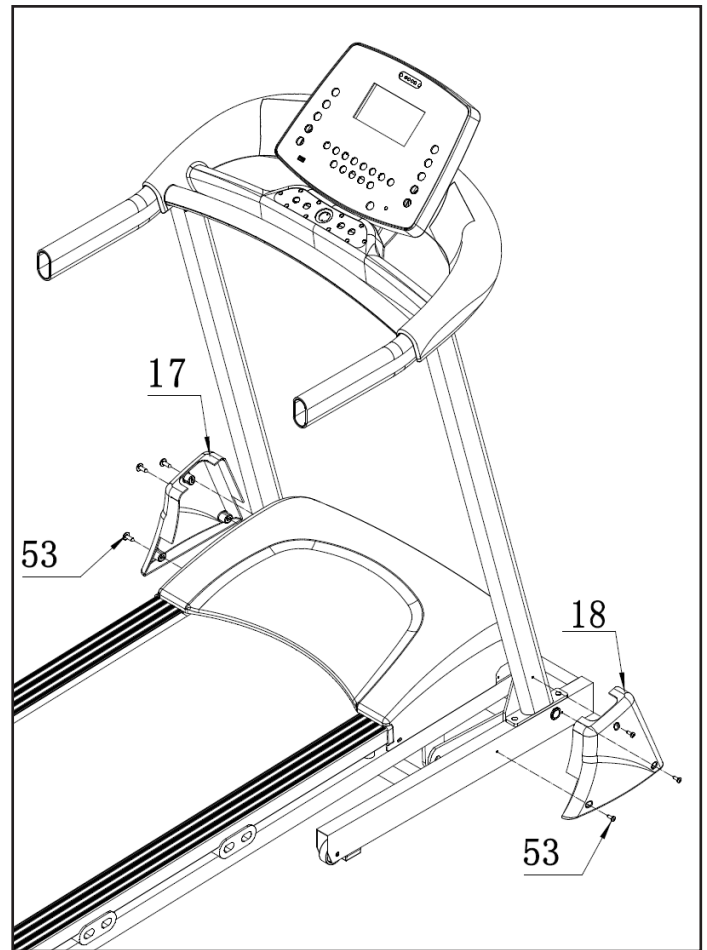

- Συνδέστε το κλειδί ασφαλείας στην κονσόλα πριν από τη χρήση.
- Τώρα το όργανο είναι συναρμολογημένο. Πριν από τη χρήση βεβαιωθείτε ότι έχετε σφίξει καλά όλες τις βίδες που χρησιμοποιήθηκαν κατά τη διαδικασία της συναρμολόγησης και να διαβάσετε τα υπόλοιπα κεφάλαια του εγχειριδίου για πληροφορίες σχετικά με την ασφαλή χρήση.

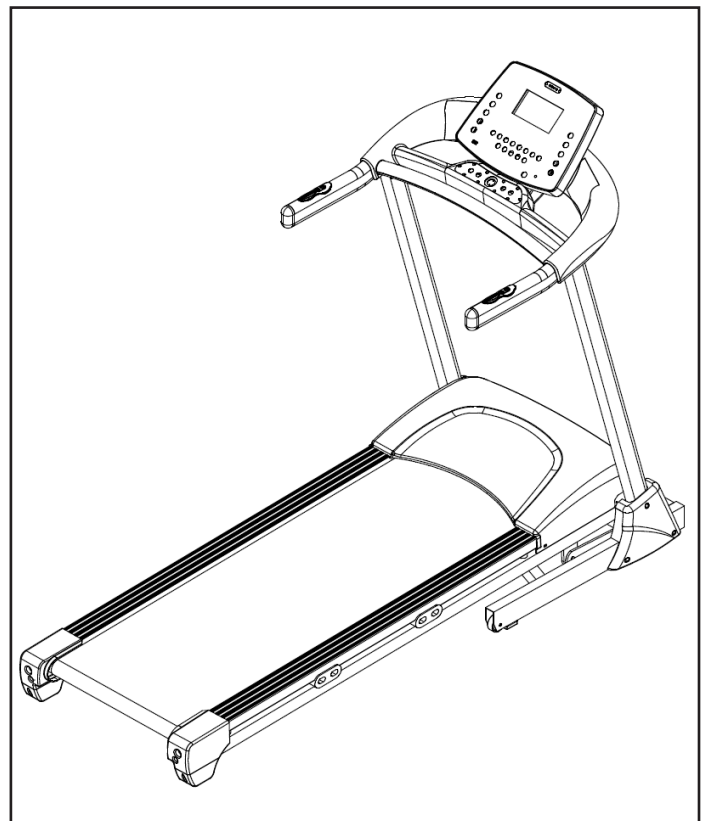

Ο τάπητας μπορεί να τοποθετηθεί σε κάθετη στάση για να καταλαμβάνει λιγότερο χώρο όταν δεν χρησιμοποιείται και για να το πετύχετε, κάντε τις ακόλουθες ενέργειες.



ΚΙΝΔΥΝΟΣ

- Φέρτε την επιφάνεια τρεξίματος στο ελάχιστο επίπεδο κλίσης, διαφορετικά δεν θα μπορεί να κλείσει.
- Απενεργοποιήστε το όργανο και βγάλτε το καλώδιο από την πρίζα.
- Πιάστε τις πίσω άκρες της επιφάνειας τρεξίματος βάζοντας τα χέρια κάτω από τις γωνίες **A**.
- Σηκώστε με τα δύο χέρια την επιφάνεια τρεξίματος μέχρι να ασφαλίσει η ράβδος **B** με τη ράβδο **C**.
- Το αμορτισέρ της βάσης θα βοηθήσει στο σήκωμα και το κατέβασμα της επιφάνειας.



ΚΙΝΔΥΝΟΣ

Μετά το κλείσιμο, πριν αφήσετε την επιφάνεια, σιγουρευτείτε ότι ο γάντζος ασφαλείας είναι καλά στερεωμένος, δοκιμάζοντας με τα χέρια σας την επιφάνεια.

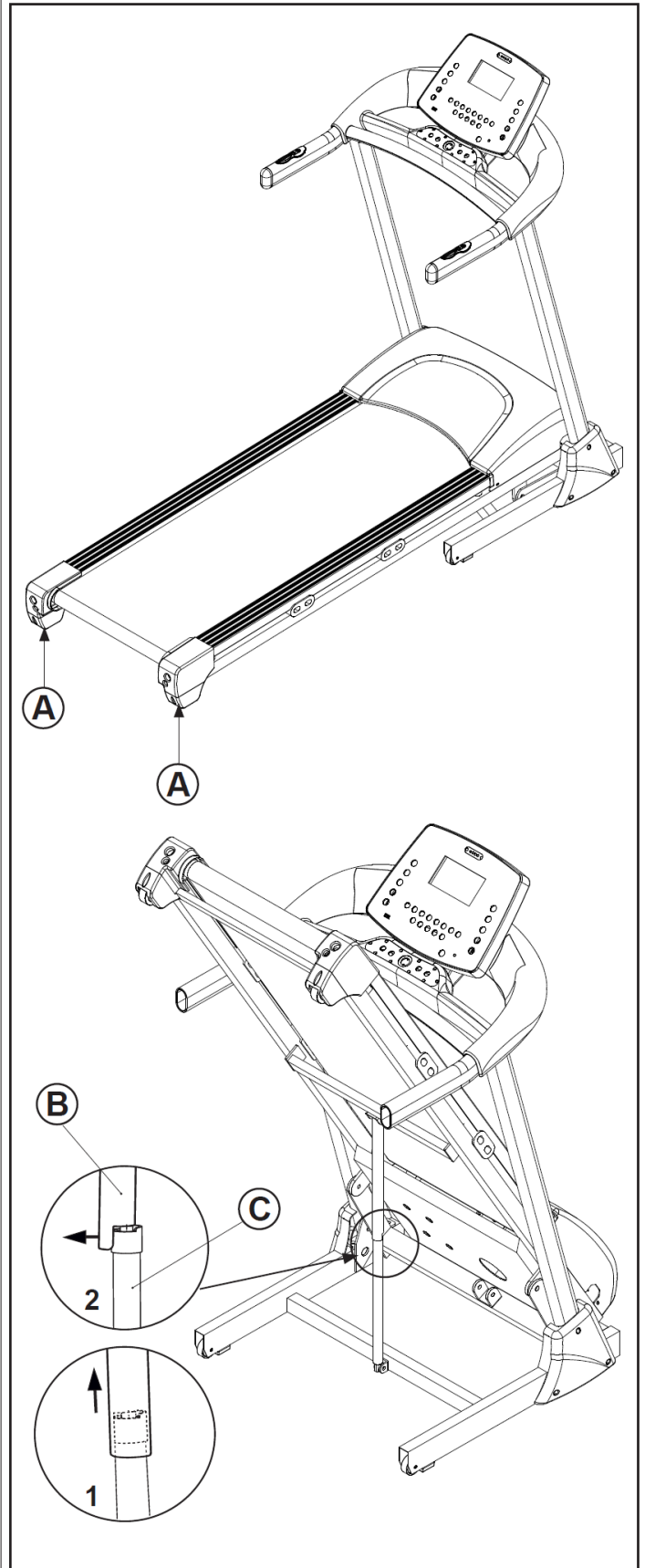



ΚΙΝΔΥΝΟΣ

Πριν ανοίξετε το διάδρομο, αφαιρέστε πιθανά αντικείμενα που βρίσκονται στο πάτωμα στο σημείο που θα καταλάβει η επιφάνεια τρεξίματος. Σιγουρευτείτε επίσης, ότι δεν υπάρχουν κοντά κατοικίδια ζώα ή παιδιά που παίζουν.

- Για να φέρετε τον τάπητα σε οριζόντια θέση, σπρώξτε προς τα εμπρός και με τα δύο χέρια από τις άκρες **D**, του οπίσθιου άκρου της επιφάνειας τρεξίματος, και ταυτόχρονα πιέστε με το ένα πόδι στο σημείο **E** για να απελευθερώσετε την ανώτερη ράβδο **F** από την κάτω ράβδο **G**. Στη συνέχεια, και με τα δύο χέρια, κατεβάστε την επιφάνεια τρεξίματος, το αμορτισέρ θα βοηθήσει στην ομαλή επαναφορά της επιφάνειας τρεξίματος μέχρι να ακουμπήσει στο πάτωμα.

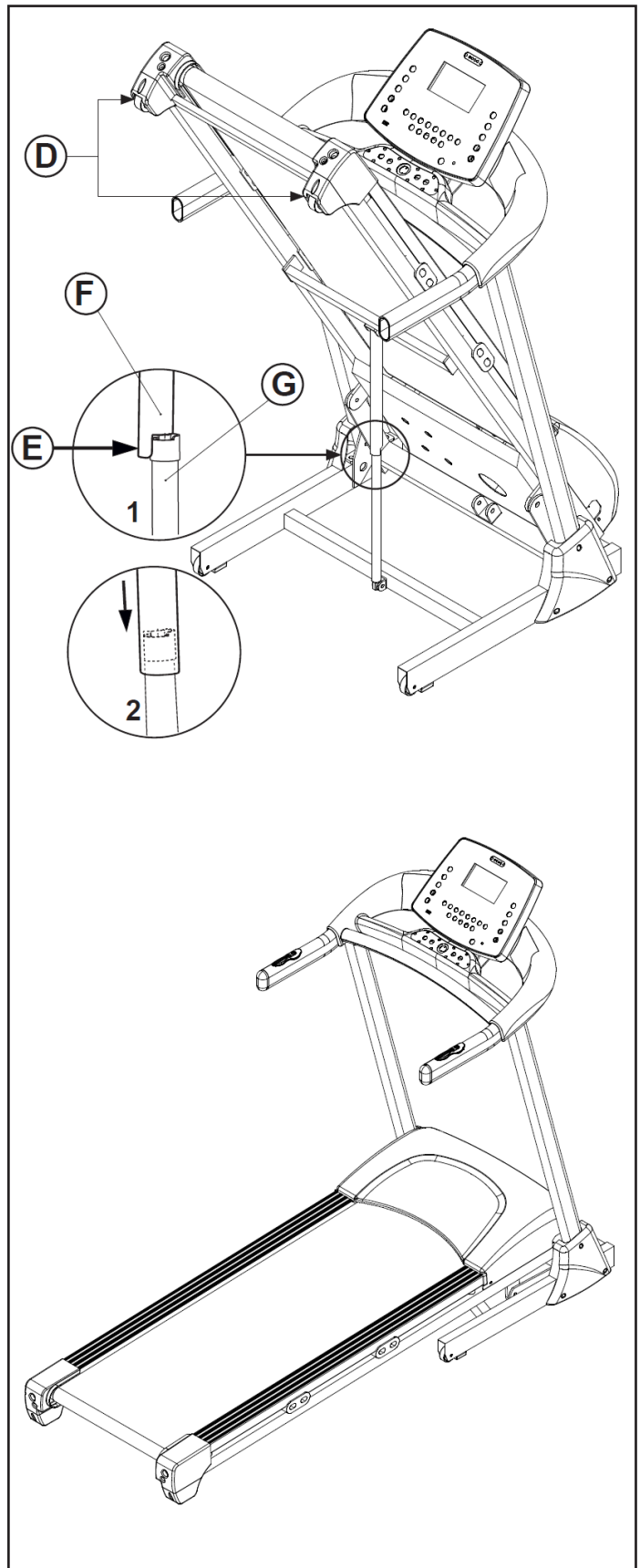



ΚΙΝΔΥΝΟΣ

- Πριν μετακινήσετε το όργανο, βγάλτε την πρίζα του ηλεκτρικού ρεύματος.
- Ελέγξτε το γάντζο ασφαλείας να είναι καλά στερεωμένος πριν προχωρήσετε στη μετακίνηση.

Το όργανο έχει τέσσερα ροδάκια στο μπροστινό μέρος, τα οποία είναι απαραίτητα για τη μετακίνησή του όταν είναι κλειστό σε κατακόρυφη θέση. Για να προχωρήσετε στη μετακίνηση, τοποθετηθείτε πίσω από την κατακόρυφη επιφάνεια τρεξίματος και πιάστε με τα χέρια σας τους ορθοστάτες **E**. Τα τέσσερα ροδάκια μεταφοράς **F** πρέπει να είναι σε επαφή με το έδαφος. Τότε μπορείτε να σπρώξετε το όργανο στην επιθυμητή κατεύθυνση.

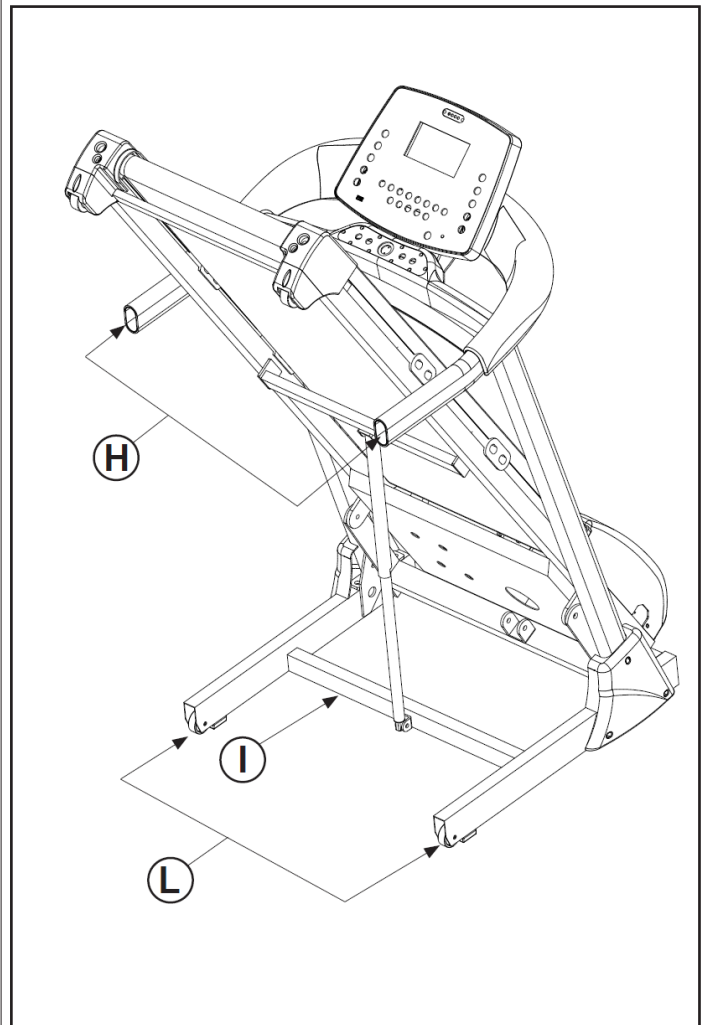



ΠΡΟΣΟΧΗ

ΠΡΙΝ ΕΝΩΣΕΤΕ ΤΟ ΒΥΣΜΑ (ΡΕΥΜΑ)

Βεβαιωθείτε ότι η κατοικία σας έχει τις κατάλληλες ηλεκτρολογικές προδιαγραφές σύμφωνα με τα τεχνικά χαρακτηριστικά που αναφέρονται στις ετικέτες.

Βεβαιωθείτε ότι η πρίζα στον τοίχο είναι κατάλληλη για το βύσμα και ότι διαθέτει γείωση.

Βεβαιωθείτε ότι ο διακόπτης χρώματος κόκκινου είναι στη θέση "0" (off).



ΠΡΟΣΟΧΗ

ΠΡΟΦΥΛΑΞΕΙΣ ΓΙΑ ΤΟ ΒΥΣΜΑ ΚΑΙ ΤΟ ΚΑΛΩΔΙΟ

Βάλτε το βύσμα σε μία πρίζα τοίχου, αρκετά μακριά από το όργανο, για να αποφύγετε βραχυκυκλώματα που μπορεί να προκληθούν από σταγόνες ιδρώτα ή νερού.

ΜΗΝ περάσετε το καλώδιο κάτω από το πλαίσιο και ανάμεσα σε κινητά μέρη του συστήματος κλίσης.

ΜΗ χρησιμοποιείτε πολύπριζα ή προεκτάσεις, παρά μόνο προσαρμογείς Κ.

Το όργανο είναι εφοδιασμένο με καλώδιο ρεύματος με βύσμα **H** τύπου Schuko, που πρέπει να συνδεθεί με κατάλληλη πρίζα τοίχου (τάσης μέχρι 230 VAC) με γείωση.

Στην μπροστινή πλευρά του πλαισίου του κινητήρα, υπάρχει ο κύριος διακόπτης **I** με το οποίο ανάβει και σβήνει το προϊόν.

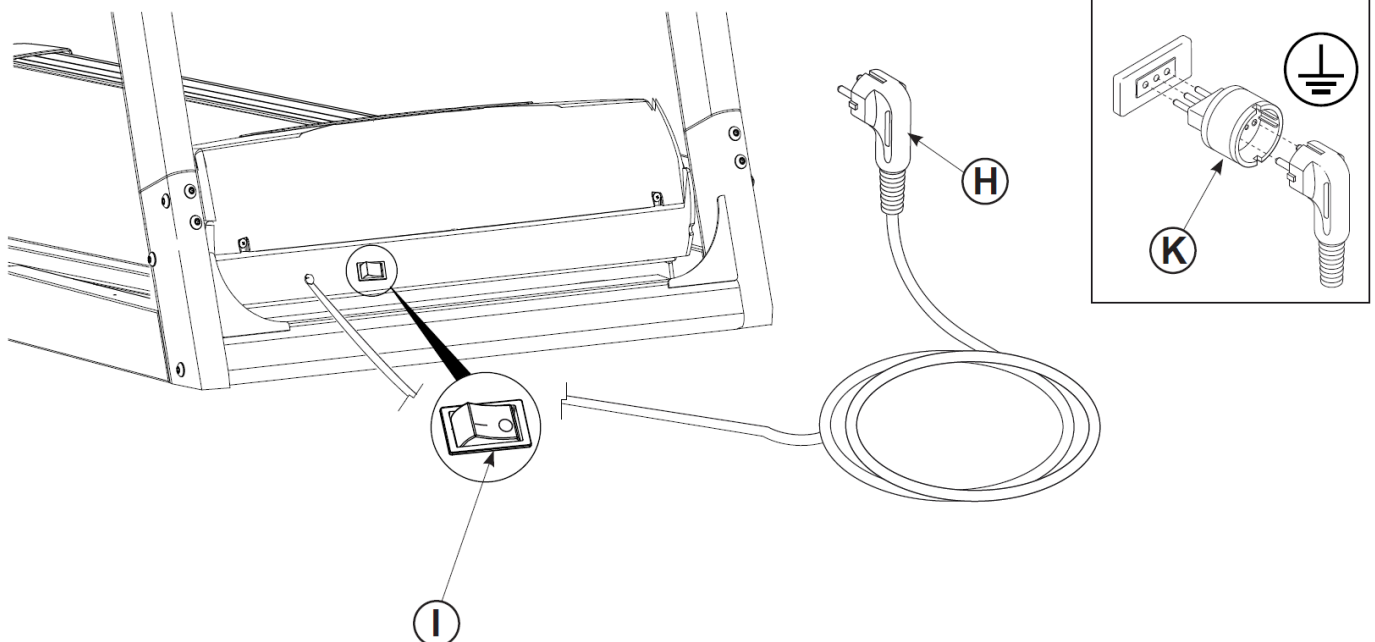

Πριν αρχίσετε να χρησιμοποιείτε το προϊόν, συνιστάται να συμβουλευτείτε το γιατρό σας για τον έλεγχο της φυσικής σας κατάστασης καθώς και για να αξιολογήσει τις ιδιαίτερες προφυλάξεις που πρέπει να ληφθούν για αυτή τη συγκεκριμένη φυσική άσκηση.

Για εκείνους που θα χρησιμοποιήσουν το προϊόν για πρώτη φορά χωρίς καμία προηγούμενη εμπειρία άθλησης, θα πρέπει να κάνουν περιορισμένη χρήση του προϊόντος, ειδικά στην αρχή, περιορίζοντας τις συνεδρίες. Δεν πρέπει να χρησιμοποιούν περισσότερες από τρεις φορές την εβδομάδα το όργανο, και οι χρόνοι και οι ταχύτητες εξάσκησης πρέπει να διατηρηθούν στο ελάχιστο δυνατό, τόσο για να εξοικειωθείτε με τα χειριστήρια της κονσόλας όσο και για να γίνει μία ομαλή μετάβαση σε ένα πρόγραμμα προπόνησης που δεν έχετε συνηθίσει. Για όσους αθλούνται και προτίθενται να χρησιμοποιήσουν το προϊόν ως συμπλήρωμα των προπονήσεών τους, καλό είναι να συμβουλευτείτε τον προσωπικό σας γυμναστή για να προγραμματίσετε από κοινού τις ασκήσεις και την υλοποίηση του προγράμματος.

Με την παρακολούθηση του καρδιακού ρυθμού σας κατά τη διάρκεια της άσκησης, μπορείτε να κατευθύνετε την προπόνησή σας σε τρεις στόχους:

- αδυνάτισμα: διατήρηση ενός καρδιακού ρυθμού μεταξύ 60% και 75%
- βελτίωση αντοχής: διατήρηση ενός καρδιακού ρυθμού μεταξύ 75% και το 85%
- βελτίωση καρδιαγγειακής λειτουργίας: διατήρηση ενός καρδιακού ρυθμού μεταξύ 85% και 100%.

Η χρήση του οργάνου πρέπει να εκτελείται σε τρεις φάσεις:

ΠΡΟΘΕΡΜΑΝΣΗ: Πριν από κάθε προπόνηση είναι πάντα καλό να κάνετε κάποιες ασκήσεις για να αυξήσετε τη θερμοκρασία των μυών, να ανεβάσετε τη θερμοκρασία του σώματος και να προετοιμάσετε την καρδιά και τους πνεύμονες.

ΠΡΟΠΟΝΗΣΗ: Ξεκινήστε σε ένα χαμηλό ρυθμό και σταδιακά αυξήστε την ένταση της προπόνησής σας μέχρι οι καρδιακοί ρυθμοί σας να φτάσουν στο επιθυμητό εύρος τιμών. Διατηρήστε όσο το δυνατόν σταθερό το ρυθμό προπόνησης ανάλογα με το στόχο σας. Κατά τη διάρκεια των πρώτων εβδομάδων της χρήσης, συνιστάται οι προπονήσεις να μην ξεπερνούν τα 20 λεπτά.

ΑΠΟΘΕΡΑΠΕΙΑ: Μετά τη χρήση του προϊόντος, αφιερώστε λίγα λεπτά σε διατάσεις για μυϊκή χαλάρωση.



Η προπόνηση σε υψηλή ένταση επιτρέπεται μόνο από επαγγελματίες αθλητές και πολύ καλά εκπαιδευμένους χρήστες.

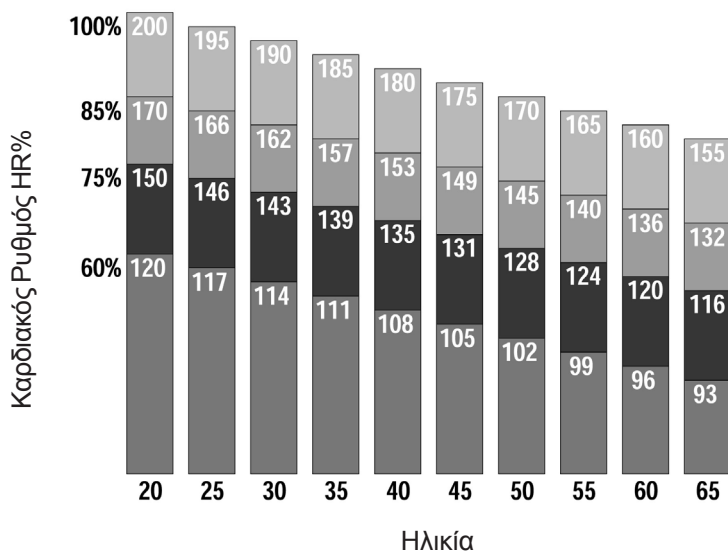

Καθεστώς κατάλληλο για βελτίωση της καρδιαγγειακής λειτουργίας

Καθεστώς κατάλληλο για βελτίωση του αναπνευστικού

Καθεστώς κατάλληλο για καύση λίπους

Καθεστώς χαμηλής έντασης



ΚΙΝΔΥΝΟΣ

- Πριν από την έναρξη μιας προπόνησης, συνδέστε σωστά το κλειδί ασφαλείας συνδέοντας το κλιπ στα ρούχα σας. Σε περίπτωση που θέλετε να σταματήσετε άμεσα την άσκηση, απλά τραβήξτε το σχοινί για να αποσπάσετε το μαγνητικό κλειδί ασφαλείας από την κονσόλα. Για να συνεχίσετε την προπόνηση τοποθετήστε το κλειδί στη θέση του στην κονσόλα.
- Όταν ο διάδρομος δεν είναι σε χρήση, αφαιρέστε το κλειδί ασφαλείας και κρατήστε το σε ασφαλές σημείο. Κρατήστε το κλειδί ασφαλείας μακριά από παιδιά.
- Προχωρήστε σταδιακά στη χρήση του οργάνου. Χρησιμοποιήστε τις χειρολαβές όταν είναι απαραίτητο. Προχωράτε με αργά βήματα όταν η ταχύτητα του τάπητα είναι χαμηλή. Μην μένετε ακίνητοι όταν ο τάπητας κινείται.
- Μην προσπαθήσετε να αλλάξετε κατεύθυνση και φροντίστε ώστε το πρόσωπο και το μπροστινό μέρος του σώματος σας να κοιτούν προς την κονσόλα.
- Μην ενεργοποιείτε ποτέ το όργανο ενώ κάποιος βρίσκεται πάνω στον τάπητα.
- Να μην χρησιμοποιεί το όργανο περισσότερο από ένα άτομο τη φορά.
- Ξεκινήστε την άσκηση ενώ στέκεστε με τα πόδια στα πλαϊνά πατήματα. Από τη στιγμή που ο τάπητας ξεκινάει να κινείται με την ελάχιστη ταχύτητα, αρχίστε να περπατάτε πάνω του αργά.

Όποιος ετοιμάζεται να χρησιμοποιήσει το διάδρομο για πρώτη φορά θα πρέπει καταρχήν να εξοικειωθεί με τη λειτουργία του διαδρόμου πριν ξεκινήσει ένα πρόγραμμα προπόνησης.

- a. Ενεργοποιήστε το διάδρομο με το διακόπτη -το κόκκινο φωτάκι του διακόπτη ανάβει- βάλτε το κλειδί ασφαλείας στην κατάλληλη θέση, η κονσόλα για σύντομο διάστημα κάνει ένα στιγμιαίο test ανάβοντας όλες τις ενδείξεις της οθόνης και μετά βγάζει έναν παρατεταμένο ήχο.
- b. Ανεβείτε στον διάδρομο από τα πλάγια και τοποθετηθείτε στο κέντρο με τα πόδια στα πλαϊνά πατήματα.
- c. Πατήστε το πλήκτρο START για να ξεκινήσετε αμέσως την προπόνηση στην ελάχιστη ταχύτητα, στηριζόμενοι στις χειρολαβές και ξεκινήστε να περπατάτε με φυσιολογικό ρυθμό και χαλαρό βηματισμό. Διατηρήστε για λίγη ώρα μια χαμηλή ταχύτητα, ώστε να εξοικειωθείτε με την αίσθηση του κινούμενου τάπητα.
- d. Όταν αισθανθείτε ότι είστε έτοιμοι, αυξήστε την ταχύτητα κύλισης του τάπητα, πατώντας το πλήκτρο αύξησης ταχύτητας VELOCITA FAST και αφήστε τις χειρολαβές έτσι ώστε να κινήστε χαλαρά. Για μεγαλύτερη άνεση σας συμβουλεύουμε να χρησιμοποιείτε τα πλήκτρα που είναι στη χειρολαβή.
- e. Κατά τη διάρκεια της άσκησης είναι σημαντικό να διατηρείτε την αυτοσυγκέντρωσή σας για να αποφύγετε ατυχήματα.
- f. Σας προτείνουμε να διατηρείτε μια σωστή στάση τρεξίματος με το βλέμμα εμπρός και να μην τροποποιείτε τη θέση σας ειδικά, στις υψηλότερες ταχύτητες.
- g. Κατά τη διάρκεια της άσκησης, ελέγξτε συχνά τους καρδιακούς παλμούς, σφίγγοντας και με τα δύο χέρια τους αισθητήρες στην χειρολαβή και τα δεδομένα θα εμφανιστούν στην οθόνη (PULSE).

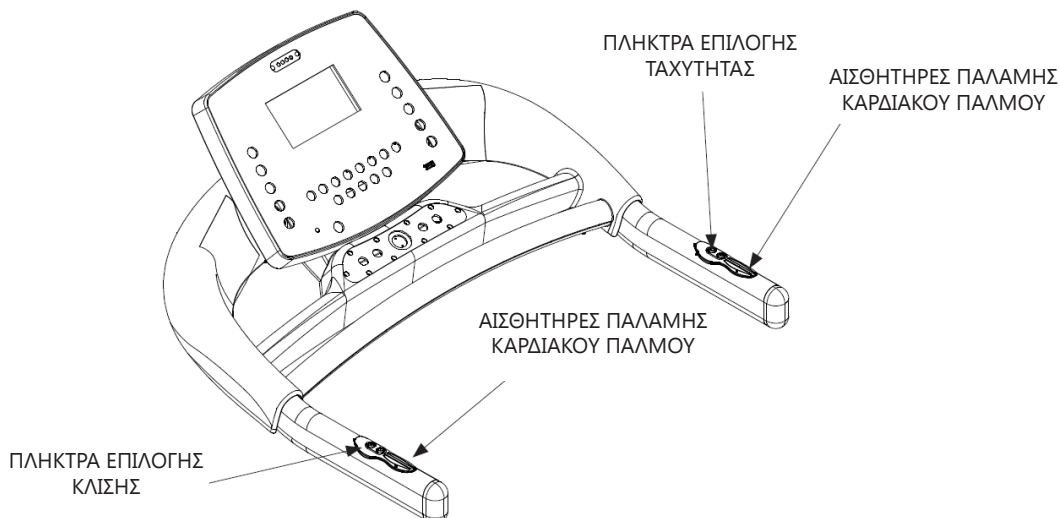

TIME (ΧΡΟΝΟΣ)

- Δείχνει το χρόνο (λεπτά) που διανύθηκε από την αρχή της άσκησης ή τον εναπομείναντα χρόνο στην περίπτωση που έχετε προεπιλέξει τη διάρκεια.

CALORIES (ΘΕΡΜΙΔΕΣ)

- Δείχνει τις θερμίδες που καταναλώθηκαν από την αρχή της άσκησης ή τις εναπομείναντες θερμίδες στην περίπτωση που έχετε προεπιλέξει τις θερμίδες που θέλετε να κάψετε (*).

PULSE (ΠΑΛΜΟΣ)

- Όταν πιάνετε τις δύο χειρολαβές ακουμπώντας τις παλάμες των χεριών στους αισθητήρες του παλμογράφου (Hand Pulse) ή όταν φοράτε την ασύρματη ζώνη παλμών, η οθόνη απεικονίζει τους παλμούς της καρδιάς (*).

SPEED (ΤΑΧΥΤΗΤΑ)

- Δείχνει την ταχύτητα σε χιλιόμετρα ανά ώρα (km/h)

INCLINE (ΚΛΙΣΗ)

- Δείχνει την κλίση της επιφάνειας τρεξίματος.

DISTANCE (ΑΠΟΣΤΑΣΗ)

- Δείχνει την απόσταση που διανύθηκε από την αρχή της άσκησης ή την υπόλοιπη απόσταση στην περίπτωση που την έχετε προεπιλέξει.

PROGRAM (ΠΡΟΓΡΑΜΜΑ)

- Δείχνει τον αριθμό και το είδος του επιλεγμένου προγράμματος:
P01 - P12: προγράμματα προ-εγκατεστημένα

(*) Σας υπενθυμίζουμε ότι οι μετρήσεις που παρέχονται είναι δεδομένα κατά προσέγγιση και δεν μπορούν να θεωρηθούν, σε καμία περίπτωση, ιατρικές αναφορές.

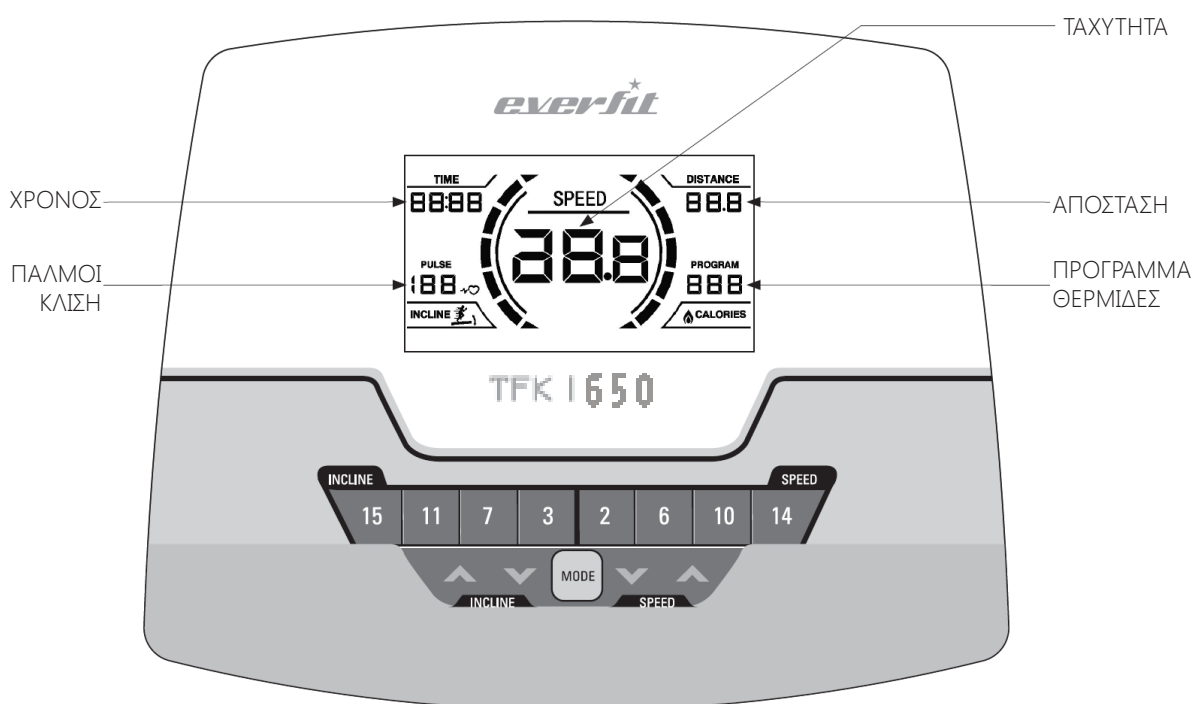

START

Πατήστε το πλήκτρο START για να ξεκινήσει η άσκηση και να τεθεί σε κίνηση ο τάπητας με όλες τις λειτουργίες του.

STOP

Πατήστε το κουμπί STOP για να σταματήσετε τον τάπητα και να τερματίσετε την άσκηση.

SPEED +/- (Ταχύτητα ιμάντα)

- Χρησιμοποιείτε τα πλήκτρα SPEED για να αυξήσετε ή να μειώσετε την ταχύτητα του ιμάντα.
- Κατά τη ρύθμιση των δεδομένων των προγραμμάτων χρησιμοποιείτε τα πλήκτρα SPEED για να ρυθμίσετε τους στόχους της προπόνησης (διάρκεια, απόσταση, θερμίδες).

INCLINE +/- (Κλίση επιφάνειας κύλισης)

- Χρησιμοποιείτε τα πλήκτρα ΚΛΙΣΗ UP / DOWN για να αυξήσετε ή να μειώσετε το επίπεδο κλίσης της επιφάνειας κύλισης.

ΓΡΗΓΟΡΗ ΕΠΙΛΟΓΗ ΤΑΧΥΤΗΤΑΣ / ΚΛΙΣΗΣ

Όταν πατηθεί ένα από τα πλήκτρα γρήγορης επιλογής ταχύτητας ή κλίσης, ο τάπητας φτάνει στο επίπεδο ταχύτητας και κλίσης που φαίνεται πάνω στο πλήκτρο.

ΠΛΗΚΤΡΑ ΣΤΙΣ ΧΕΙΡΟΛΑΒΕΣ

Στη δεξιά χειρολαβή υπάρχουν πλήκτρα για τον εύκολο έλεγχο της ταχύτητας. Στην αριστερή χειρολαβή υπάρχουν πλήκτρα για τον εύκολο έλεγχο της κλίσης.

MODE

- Αφού ενεργοποιήσετε την κονσόλα, πιέστε το πλήκτρο MODE για να επιλέξετε έναν τρόπο άσκησης που μπορείτε να στοχεύσετε σε έναν συγκεκριμένο στόχο: διάρκεια, απόσταση ή κατανάλωση θερμίδων. Κάθε πάτημα του πλήκτρου MODE αντιστοιχεί στους ακόλουθους τρόπους άσκησης:
 - Χειροκίνητο πρόγραμμα γρήγορης εκκίνησης
 - Χειροκίνητο πρόγραμμα στόχου ΧΡΟΝΟΥ
 - Χειροκίνητο πρόγραμμα στόχου ΑΠΟΣΤΑΣΗΣ
 - Χειροκίνητο πρόγραμμα στόχου ΘΕΡΜΙΔΩΝ
 - Προκαθορισμένα προγράμματα P1 - P12

ΚΛΕΙΔΙ ΑΣΦΑΛΕΙΑΣ

Το κλειδί ασφαλείας είναι ένα αντικείμενο πολύ σημαντικό. Βγάλτε το κλειδί μετά από κάθε χρήση του προϊόντος. Βάλτε το κλειδί πριν ξεκινήσετε την προπόνηση. Όταν το κλειδί λείπει η κονσόλα παραμένει κλειστή. Το κλειδί ασφαλείας έχει ένα κορδόνι και ένα κλιπ που πρέπει να στερεώνεται στα ρούχα σας.

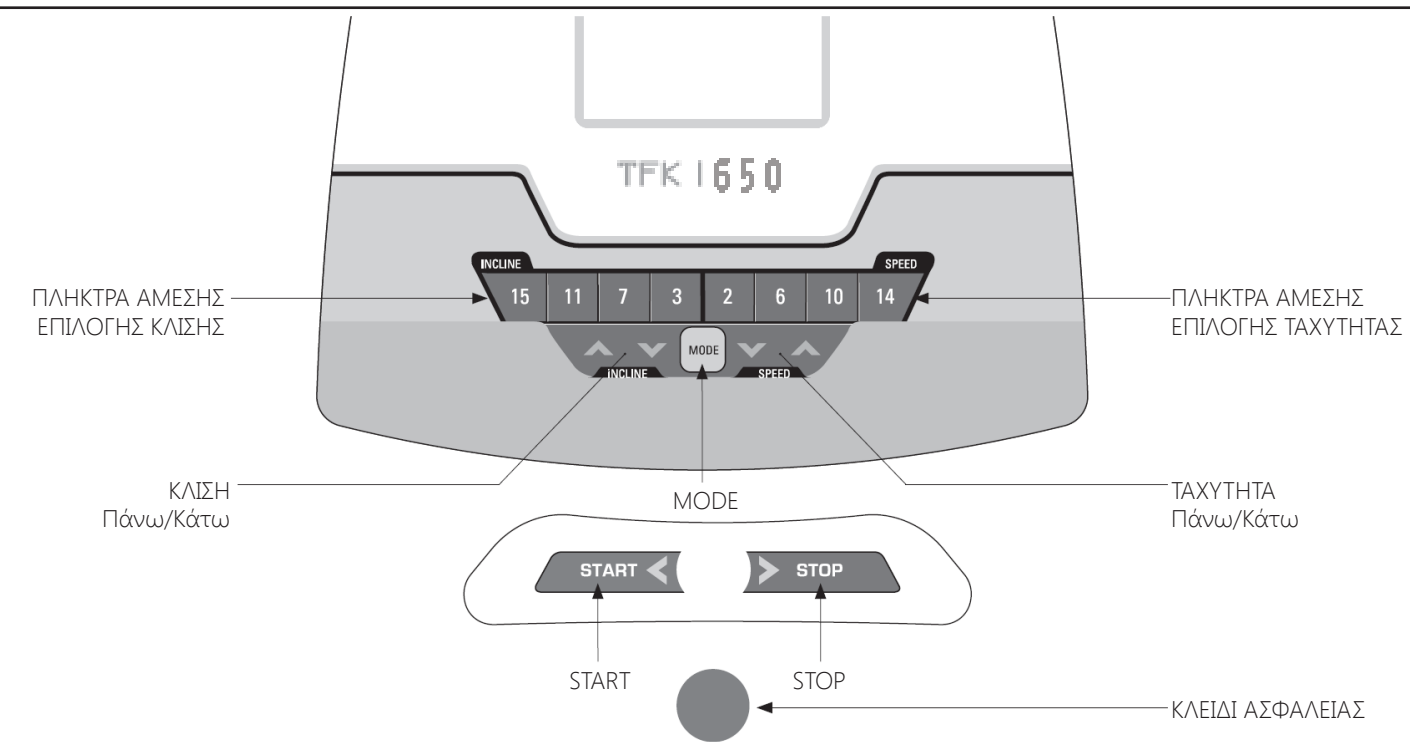

ΕΝΕΡΓΟΠΟΙΗΣΗ ΟΡΓΑΝΟΥ

- Για να ενεργοποιήσετε το διάδρομο πατήστε το διακόπτη ρεύματος στο I (on). Ανάβει το κόκκινο φως, ένδειξη πως το όργανο τροφοδοτείται. Ο διακόπτης βρίσκεται στο μπροστινό μέρος, αριστερά του καλωδίου ρεύματος. Μετά την ενεργοποίηση τοποθετήστε το κλειδί ασφαλείας στην κονσόλα.
- Η κονσόλα θα απενεργοποιηθεί αυτόματα μετά από μερικά λεπτά αδράνειας.

ΣΤΑΜΑΤΗΜΑ ΑΣΚΗΣΗΣ

- Όταν κατά τη διάρκεια της άσκησης πατήσετε το πλήκτρο STOP, ο τάπητας θα επιβραδύνει μέχρι να σταματήσει.
- Στη λειτουργία STOP, μετά από μερικά λεπτά αδράνειας οι ενδείξεις απενεργοποιούνται και μεταβαίνουν σε λειτουργία εξοικονόμησης ενέργειας. Για να εξέλθετε από τη λειτουργία εξοικονόμησης ενέργειας και να ενεργοποιήσετε τον υπολογιστή, πατήστε οποιοδήποτε πλήκτρο.

ΕΠΕΙΓΟΝ ΣΤΑΜΑΤΗΜΑ

- Για να διακόψετε αμέσως μια άσκηση και να σταματήσετε τον τάπητα, βγάλτε το κλειδί ασφαλείας από τη θέση του.

ΑΥΤΟΜΑΤΗ ΔΙΑΚΟΠΗ

Μετά από μερικά λεπτά αδράνειας, η κονσόλα μεταβαίνει αυτόματα σε λειτουργία "εξοικονόμησης ενέργειας". Για να ενεργοποιήσετε ξανά την οθόνη, πατήστε οποιοδήποτε πλήκτρο.

Λειτουργία Γρήγορης Εκκίνησης (QuickStart)

- Ενεργοποιείτε το όργανο θέτοντας το διακόπτη σε θέση ON και τοποθετώντας το κλειδί ασφαλείας.
- Ανεβείτε στην επιφάνεια τρεξίματος έχοντας τα πόδια στα πλαϊνά πατήματα, πατήστε START και μετά από τρία δευτερόλεπτα ο τάπητας ξεκινά με την ελάχιστη ταχύτητα.
- Χρησιμοποιήστε τα πλήκτρα SPEED και INCLI-

NE για να ρυθμίσετε άμεσα ταχύτητα και κλίση, χρησιμοποιήστε τα πλήκτρα γρήγορης επιλογής για να φτάσετε γρήγορα στις τιμές ταχύτητας και κλίσης που φαίνονται πάνω στα ίδια τα πλήκτρα.

- Οι ενδείξεις TIME, DISTANCE, CALORIES θα αρχίσουν να αυξάνονται μέχρι να σταματήσει η άσκηση με το πλήκτρο STOP ή να αποσπαστεί το κλειδί ασφαλείας.

Λειτουργία Αντίστροφης Μέτρησης (Countdown)

- Ενεργοποιείτε το όργανο θέτοντας το διακόπτη σε θέση ON και τοποθετώντας το κλειδί ασφαλείας.
- Πατήστε το πλήκτρο MODE για να επιλέξετε έναν από τους τρεις "στόχους" της προπόνησης: Διάρκεια, Απόσταση ή κατανάλωση Θερμίδων.
- Όταν πατήσετε το πλήκτρο MODE για πρώτη φορά, η ένδειξη 'Time' αναβοσβήνει, μπορείτε να ρυθμίσετε τη διάρκεια του προγράμματος. Χρησιμοποιήστε τα πλήκτρα SPEED για να ρυθμίσετε τη διάρκεια και πατήστε START για επιβεβαίωση και έναρξη της προπόνησης.
- Στο δεύτερο πάτημα του πλήκτρου MODE, η ένδειξη 'Distance' αναβοσβήνει, μπορείτε να ρυθμίσετε την απόσταση που επιθυμείτε να καλύψετε. Χρησιμοποιήστε τα πλήκτρα SPEED για να ρυθμίσετε την απόσταση σε (km) και πατήστε START για επιβεβαίωση και έναρξη της προπόνησης.
- Στο τρίτο πάτημα του πλήκτρου MODE, η ένδειξη 'Calories' αναβοσβήνει, μπορείτε να ρυθμίσετε τις θερμίδες που επιθυμείτε να καταναλώσετε. Χρησιμοποιήστε τα πλήκτρα SPEED για να ρυθμίσετε την ποσότητα θερμίδων που θέλετε να καταναλώσετε κατά τη διάρκεια της άσκησης και πατήστε START για επιβεβαίωση και έναρξη της προπόνησης.
- Όταν έχει οριστεί μια από τις μεταβλητές (Χρόνος, Απόσταση, Θερμίδες), η αντίστοιχη οθόνη μετράει από την τιμή που έχει οριστεί μέχρι το μηδέν. Κατά τη διάρκεια της άσκησης, χρησιμοποιώντας τα πλήκτρα SPEED και INCLINE, μπορείτε να αλλάξετε την ταχύτητα και την κλίση ανά πάσα στιγμή. Η άσκηση μπορεί να σταματήσει ανά πάσα στιγμή πατώντας το πλήκτρο STOP.

- Ενεργοποιήστε το διάδρομο βάζοντας το διακόπτη λειτουργίας στη θέση ON και συνδέστε το κλειδί ασφαλείας.
- Ανεβείτε στο διάδρομο, κρατώντας τα πόδια σας στα πλαϊνά στηρίγματα, στη συνέχεια, πατήστε το πλήκτρο MODE μέχρι να επιλέξετε ένα από τα προκαθορισμένα προγράμματα προπόνησης P01 - P12. Πατήστε επαναλαμβανόμενα το πλήκτρο MODE μέχρι στην οθόνη να εμφανιστεί το επιθυμητό πρόγραμμα.
- Τώρα μπορείτε να ρυθμίσετε τη διάρκεια του προγράμματος ή να ξεκινήσετε αμέσως το πρόγραμμα πιέζοντας το πλήκτρο START, τότε η διάρκεια του προγράμματος θα είναι η προεπιλεγμένη (30 λεπτά).
- Για να αλλάξετε τη διάρκεια του προγράμματος, μετά την επιλογή του προγράμματος, πατήστε τα πλήκτρα SPEED για να ρυθμίσετε την επιθυμητή διάρκεια και, στη συνέχεια, πιέστε το πλήκτρο START για να ξεκινήσετε το πρόγραμμα με την καθορισμένη διάρκεια.
- Το πρόγραμμα θα εκτελεστεί μέχρι την ολοκλήρωση του καθορισμένου χρόνου, μετά το πέρας του οποίου ο μάντας θα επιβραδύνει μέχρι να σταματήσει. Μπορείτε ανά πάσα στιγμή να σταματήσετε την άσκηση πατώντας το κουμπί STOP ή αφαιρώντας το κλειδί ασφαλείας.

ΤΜΗΜΑ ΠΡΟΓΡΑΜΜΑ		1	2	3	4	5	6	7	8	9	10
P1	SPEED	1	2	2	3	3	3	3	2	2	1
	INCLINE	0	0	1	1	2	2	1	1	0	0
P2	SPEED	1	2	2	3	4	4	3	2	2	1
	INCLINE	0	0	2	3	4	4	3	2	0	0
P3	SPEED	1	2	2	3	4	4	3	2	2	1
	INCLINE	0	0	3	7	4	4	7	3	0	0
P4	SPEED	1	2	2	3	3	3	3	2	2	1
	INCLINE	0	0	3	7	4	4	7	2	0	0
P5	SPEED	1	2	2	3	4	4	3	2	2	1
	INCLINE	0	0	2	4	6	8	4	2	0	0
P6	SPEED	1	2	2	4	4	6	4	2	2	1
	INCLINE	0	0	3	4	5	7	7	3	0	0
P7	SPEED	2	3	4	6	6	9	6	4	4	2
	INCLINE	0	0	2	4	4	6	4	2	0	0
P8	SPEED	1	2	2	4	4	9	9	9	8	4
	INCLINE	0	0	2	4	8	9	9	2	0	0
P9	SPEED	2	3	3	6	6	9	6	3	3	2
	INCLINE	0	0	9	9	8	4	3	3	0	0
P10	SPEED	1	2	2	4	4	4	4	6	4	3
	INCLINE	0	0	2	2	4	9	9	9	0	0
P11	SPEED	2	4	4	6	6	6	6	9	4	1
	INCLINE	0	0	9	9	9	3	4	3	0	0
P12	SPEED	1	3	3	6	9	6	9	9	6	4
	INCLINE	0	0	9	9	9	9	9	8	0	0

HRC Program (Heart Rate Control Program):

Πιέστε το MODE για να εισέλθετε στα προγράμματα HP1, HP2, HP3. Η οθόνη των θερμίδων εμφανίζει τις επιλογές HP1, HP2, HP3.

Παράμετροι στο πρόγραμμα HRC που πρέπει να ορίσετε:

1: ηλικία: 13-80 ετών, εργοστασιακή ρύθμιση - 25 ετών

2: στόχος καρδιακού παλμού: HP1: $(220 - \text{ηλικία}) \times 0.60$ / **HP2:** $(220 - \text{ηλικία}) \times 0.70$ / **HP3:** $(220 - \text{ηλικία}) \times 0.80$

3: καρδιακός παλμός χρήστη: 50-199

4: απόκλιση καρδιακού παλμού: (στόχος καρδιακού παλμού - καρδιακός παλμός χρήστη)

Η ρύθμιση γίνεται πιέζοντας τα + / -. Μετά από κάθε επιλογή, πιέστε ENTER για να επιβεβαιώσετε και για να προχωρήσετε στην επόμενη παράμετρο. Η οθόνη του χρόνου αναβοσβήνει. Ορίστε το χρόνο άσκησης μεταξύ 05:00-99:00 (η εργοστασιακή ρύθμιση είναι 30:00) και πιέστε το START για να ξεκινήσετε.

Για τη χρήση των συγκεκριμένων προγραμμάτων, συνιστάται η μέτρηση καρδιακού παλμού μέσω

ασύρματης ζώνης στήθους αντί για τη μέτρηση μέσω των αισθητήρων χειρολαβών. Κατά τη διάρκεια της προπόνησης, η ασύρματη ζώνη μετρά τους παλμούς σας ανά 15".

- Η αρχική ταχύτητα είναι 1.0km/h και η αρχική κλίση είναι 0%.

- Εάν οι καρδιακοί σας παλμοί είναι λιγότεροι του στόχου για πάνω από 15 χτύπους/λεπτό, ο διάδρομος επιταχύνει κατά 0.4km/h και ανεβάζει την κλίση κατά 1%.

- Εάν οι καρδιακοί σας παλμοί είναι λιγότεροι του στόχου εντός του εύρους 5 χτύποι/λεπτό - 15 χτύποι/λεπτό, ο διάδρομος επιταχύνει κατά 0.8km/h και ανεβάζει την κλίση κατά 1%.

- Εάν οι καρδιακοί σας παλμοί είναι λιγότεροι του στόχου κατά έως 5 χτύποι/λεπτό, ο διάδρομος δε θα αλλάξει ταχύτητα ή κλίση.

- Εάν οι καρδιακοί σας παλμοί είναι περισσότεροι του στόχου κατά το εύρος 5 χτύποι/λεπτό - 15 χτύποι/λεπτό, ο διάδρομος επιβραδύνει κατά 0.4km/h και κατεβάζει την κλίση κατά 1%.

- Εάν οι καρδιακοί σας παλμοί είναι περισσότεροι του στόχου για πάνω από 15 χτύπους/λεπτό, ο διάδρομος επιβραδύνει κατά 0.8km/h και κατεβάζει την κλίση κατά 2%.

ηλικία	BPM/PPM				
	H	εργοστασιακή ρύθμιση			L
		HP1	HP2	HP3	
13	199	124	144	165	50
14	199	123	144	164	50
15	199	123	143	164	50
16	199	122	142	163	50
17	199	121	142	162	50
18	199	121	141	161	50
19	199	120	140	160	50
20	199	120	140	160	50
21	199	119	139	159	50
22	199	118	138	158	50
23	199	118	137	157	50
24	199	117	137	156	50
25	199	117	136	156	50
26	199	116	135	155	50
27	199	115	135	154	50
28	199	115	134	153	50
29	199	114	133	152	50
30	199	114	133	152	50
31	199	113	132	151	50
32	199	112	131	150	50
33	199	112	130	149	50
34	199	111	130	148	50
35	199	111	129	148	50
36	199	110	128	147	50
37	199	109	128	146	50
38	199	109	127	145	50
39	199	108	126	144	50
40	199	108	126	144	50
41	199	107	125	143	50
42	199	106	124	142	50
43	199	106	123	141	50
44	199	105	123	140	50
45	199	105	122	140	50
46	199	104	121	139	50

ηλικία	BPM/PPM				
	H	εργοστασιακή ρύθμιση			L
		HP1	HP2	HP3	
47	199	103	121	138	50
48	199	103	120	137	50
49	199	102	119	136	50
50	199	102	119	136	50
51	199	101	118	135	50
52	199	100	117	134	50
53	199	100	116	133	50
54	199	99	116	132	50
55	199	99	115	132	50
56	199	98	114	131	50
57	199	97	114	130	50
58	199	97	113	129	50
59	199	96	112	128	50
60	199	96	112	128	50
61	199	95	111	127	50
62	199	94	110	126	50
63	199	94	109	125	50
64	199	93	109	124	50
65	199	93	108	124	50
66	199	92	107	123	50
67	199	91	107	122	50
68	199	91	106	121	50
69	199	90	105	120	50
70	199	90	105	120	50
71	199	89	104	119	50
72	199	88	103	118	50
73	199	88	102	117	50
74	199	87	102	116	50
75	199	87	101	116	50
76	199	86	100	115	50
77	199	85	100	114	50
78	199	85	99	113	50
79	199	84	98	112	50
80	199	84	98	112	50



ΚΙΝΔΥΝΟΣ

Πριν ξεκινήσετε οποιαδήποτε ενέργεια καθαρισμού ή συντήρησης, σβήστε το όργανο από το διακόπτη και βγάλτε το καλώδιο από την πρίζα του τοίχου.



ΠΡΟΣΟΧΗ

Μη χρησιμοποιείτε εύφλεκτες, τοξικές ή επικίνδυνες ουσίες για τον καθαρισμό αλλά μονάχα προϊόντα με βάση το νερό και μαλακά πανιά.

Μη χρησιμοποιείτε ουσίες που περιέχουν παράγωγα πετρελαίου όπως ασετόν, βενζίνη ή ελαιώδεις ουσίες που περιέχουν χλώριο ή αμμωνία που μπορούν να βλάψουν και να φθείρουν τα πλαστικά μέρη.

- Κάθε εβδομάδα, καθαρίζετε την επιφάνεια τρεξίματος και τα πλαϊνά πατήματα χρησιμοποιώντας ένα βρεγμένο σφουγγάρι και ουδέτερο σαπούνι.
- Για να καθαρίσετε την κονσόλα, χρησιμοποιείτε ένα ελαφρά υγρό πανάκι.
- Προσέξτε όταν καθαρίζετε το όργανο, να μην πιέζετε δυνατά την οθόνη.

ΛΙΠΑΝΣΗ ΕΠΙΦΑΝΕΙΑΣ ΤΡΕΞΙΜΑΤΟΣ



ΠΡΟΣΟΧΗ

Η λίπανση της επιφάνειας τρεξίματος είναι μια σημαντική λειτουργία και πρέπει να πραγματοποιείται σύμφωνα με τα διαστήματα που καθορίζονται. Η έλλειψη λίπανσης της επιφάνειας κύλισης καταλήγει σε μεγαλύτερη τριβή κατά την ολίσθηση του ιμάντα, που μπορεί να προκαλέσει βλάβη του κινητήρα, της πλακέτας ισχύος και μία πρώιμη φθορά του ιμάντα και της επιφάνειας κύλισης. Η εγγύηση δεν καλύπτει ζημιές που οφείλονται σε αμέλεια ή έλλειψη συντήρησης.

Η επιφάνεια τρεξίματος πρέπει να λιπαίνεται με το κατάλληλο λιπαντικό σιλικόνης περίπου κάθε 10 με 15 ώρες χρήσης ή μετά από μια μακρά περίοδο αδράνειας ή σε κάθε περίπτωση που η επιφάνεια σας φαίνεται πολύ ξηρή.



ΠΡΟΣΟΧΗ

Στην πρώτη χρήση είναι απαραίτητη μια γενναία δόση λίπανσης: Χρησιμοποιήστε σιλικονούχο λιπαντικό σπρέι με τουλάχιστον δέκα ψεκασμούς. Όταν χρησιμοποιήσετε το σταγονόμετρο βάλτε τόση ποσότητα ώστε να χαμηλώσει κατά ένα εκατοστό το επίπεδο του λαδιού.

Διαδικασίες περιοδικής λίπανσης της επιφάνειας τρεξίματος:

- Σταματήστε τον τάπητα.
- Σηκώστε τον τάπητα στην αριστερή πλευρά
- Προσπαθείτε να απλώσετε όσο το δυνατόν περισσότερο το λιπαντικό στο κέντρο της επιφάνειας. Ρίξτε 10 σταγόνες κάτω από την επιφάνεια (ή τέσσερις ψεκασμούς αν χρησιμοποιείτε ένα σπρέι σιλικόνης).
- Επαναλάβετε τις ενέργειες στο δεξί μέρος του τάπητα.
- Ξεκινήστε τον τάπητα στην ελάχιστη ταχύτητα και περπατήστε για λίγα λεπτά ώστε να απλωθεί το λιπαντικό σε όλη την επιφάνεια. Εάν είναι απαραίτητο απομακρύνετε το επιπλέον λιπαντικό από τις άκρες με ένα στεγνό πανί.

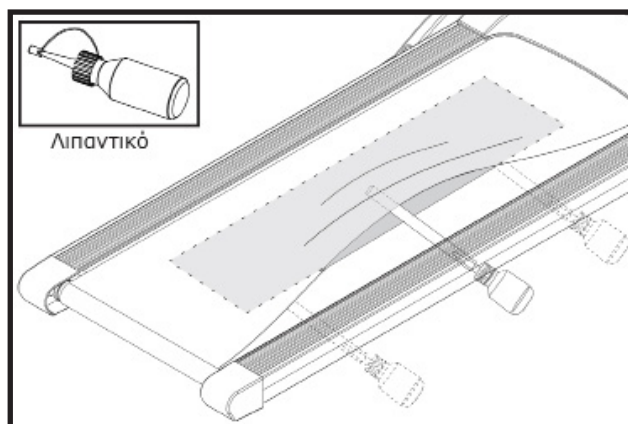

ΑΝΑΣΗΚΩΣΤΕ ΤΟΝ ΤΑΠΗΤΑ ΚΑΙ ΑΠΟ ΤΙΣ ΔΥΟ ΠΛΕΥΡΕΣ ΓΙΑ ΝΑ ΛΙΠΑΝΕΤΕ ΤΗΝ ΚΕΝΤΡΙΚΗ ΠΕΡΙΟΧΗ ΤΗΣ ΕΠΙΦΑΝΕΙΑΣ ΤΡΕΞΙΜΑΤΟΣ



ΚΙΝΔΥΝΟΣ

Πριν ξεκινήσετε οποιαδήποτε ενέργεια, τεντώματος ή ευθυγράμμισης, σβήστε το όργανο από τον διακόπτη και βγάλτε το καλώδιο από την πρίζα του τοίχου.

- Στην περίπτωση που ο τάπητας τείνει κατά τη διάρκεια της κίνησης του προς τα δεξιά, είναι απαραίτητο να επεμβείτε στη δεξιά βίδα ρύθμισης γυρίζοντας τη προς τα δεξιά ένα τέταρτο του κύκλου κάθε φορά.
- Μετά από κάθε ρύθμιση λειτουργήστε τον τάπητα για να επαληθεύσετε την αποτελεσματικότητα της παρέμβασης.
- Αν συνεχίσει να τείνει προς τα δεξιά απλά ρυθμίστε την αριστερή βίδα κατά ένα τέταρτο του κύκλου προς τα αριστερά. Ίδιοι κανόνες ισχύουν στην περίπτωση τείνει προς τα αριστερά.



ΠΡΟΣΟΧΗ

Γυρίστε τις βίδες τεντώματος όχι περισσότερο από ένα τέταρτο του κύκλου κάθε φορά.

Ένα υπερβολικό τέντωμα του τάπητα μπορεί να προκαλέσει δυσλειτουργία των ρουλεμάν, των κουζινέτων και του μοτέρ.

- Στην περίπτωση που ο τάπητας είναι χαλαρός, βιδώστε προς τα δεξιά και τις δύο βίδες ένα τέταρτο του κύκλου. Σε αντίθετη περίπτωση, αν ο τάπητας είναι πολύ τεντωμένος ξεβιδώστε προς τα αριστερά κατά ένα τέταρτο του κύκλου.

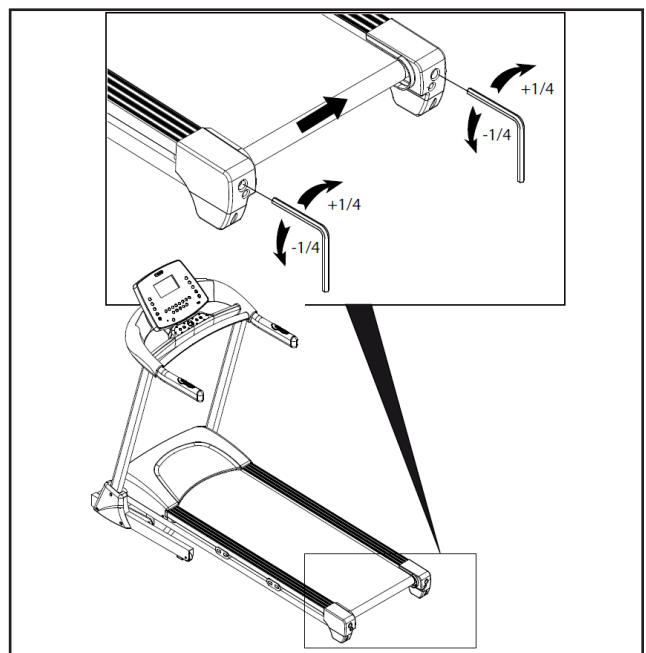
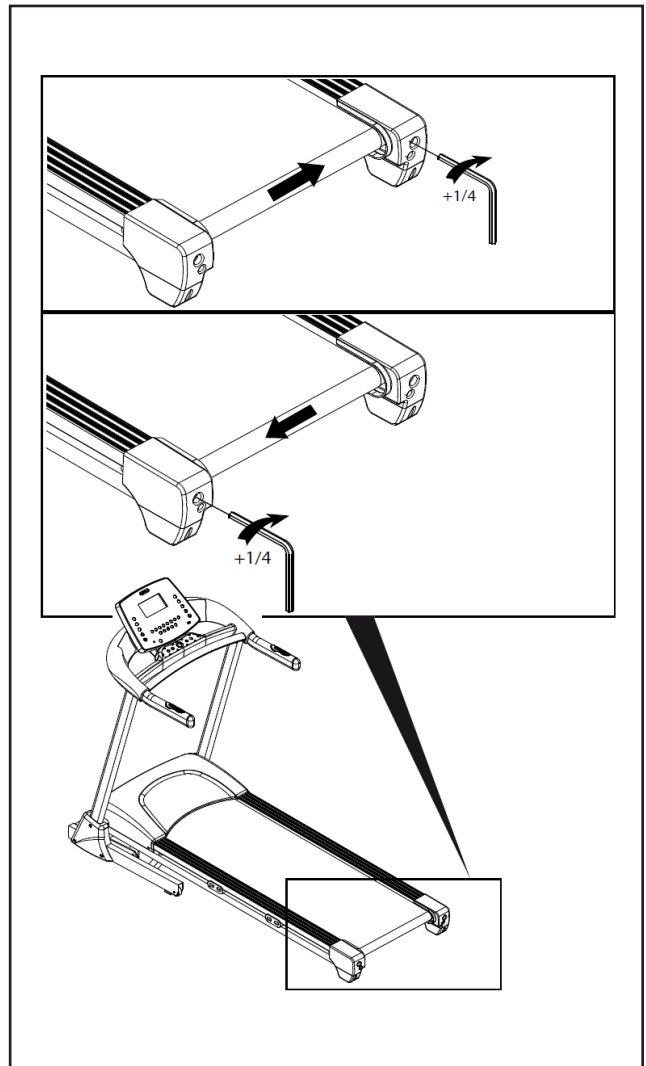

5.0

ΕΚΤΟΣ ΛΕΙΤΟΥΡΓΙΑΣ - ΑΠΟΡΡΙΨΗ



Το σύμβολο με τον κάδο με ένα σταυρό από πάνω δείχνει ότι τα προϊόντα εμπίπτουν στο πεδίο εφαρμογής της Ευρωπαϊκής Οδηγίας RoHS για τη διάθεση ηλεκτρικών και ηλεκτρονικών αποβλήτων (RAEE).

Αυτό το προϊόν δεν πρέπει να απορρίπτεται μαζί με τα οικιακά απορρίμματα αλλά πρέπει να απορρίπτονται ξεχωριστά (στα κράτη της Ε.Ε.), παραδίδοντας το σε κατάλληλα κέντρα συλλογής υπεύθυνα για τη διάθεση και την ανακύκλωση των προϊόντων αυτών.



Η σήμανση CE υποδεικνύει ότι το προϊόν είναι πλήρως συμβατό με την οδηγία RoHS 2011/65 / ΕΕ, και κανένα από τα ηλεκτρικά και ηλεκτρονικά εξαρτήματα του προϊόντος δεν περιέχουν υψηλότερα επίπεδα σε ορισμένες ουσίες που θεωρούνται επικίνδυνες για την ανθρώπινη υγεία.

6.0

ΚΑΤΑΛΟΓΟΣ ΑΝΤΑΛΛΑΚΤΙΚΩΝ - ΠΑΡΑΓΓΕΛΙΑ ΑΝΤΑΛΛΑΚΤΙΚΩΝ

Για παραγγελία ανταλλακτικών ανατρέξτε στα σχέδια αποσυναρμολόγησης που βρίσκονται στις επόμενες σελίδες.

Στην παραγγελία ανταλλακτικών θα πρέπει να περιλαμβάνονται οι ακόλουθες πληροφορίες:

1. Μάρκα και μοντέλο του προϊόντος - βλέπε ετικέτα του προϊόντος
2. Ονομασία του τεμαχίου που πρέπει να αντικατασταθεί - βλέπε κατάλογο ανταλλακτικών
3. Αριθμό αναφοράς του τεμαχίου - βλέπε κατάλογο ανταλλακτικών
4. Ποσότητα
5. Τρόπος αποστολής

Για την παραγγελία ανταλλακτικών μπορείτε να επικοινωνείτε με τον τοπικό σας προμηθευτή με τους παρακάτω τρόπους επικοινωνίας:

τηλ: (+30) 210 953 6512
 fax: (+30) 210 957 9073
 e-mail: service@leos.gr

Σε περίπτωση δυσκολίας στην κατανόηση των σχεδίων και των περιγραφών, επικοινωνήστε με το κέντρο τεχνικής βοήθειας στον αριθμό:

(+30) 210 953 6512

ΔΙΑΓΡΑΜΜΑ ΑΠΟΣΥΝΑΡΜΟΛΟΓΗΣΗΣ

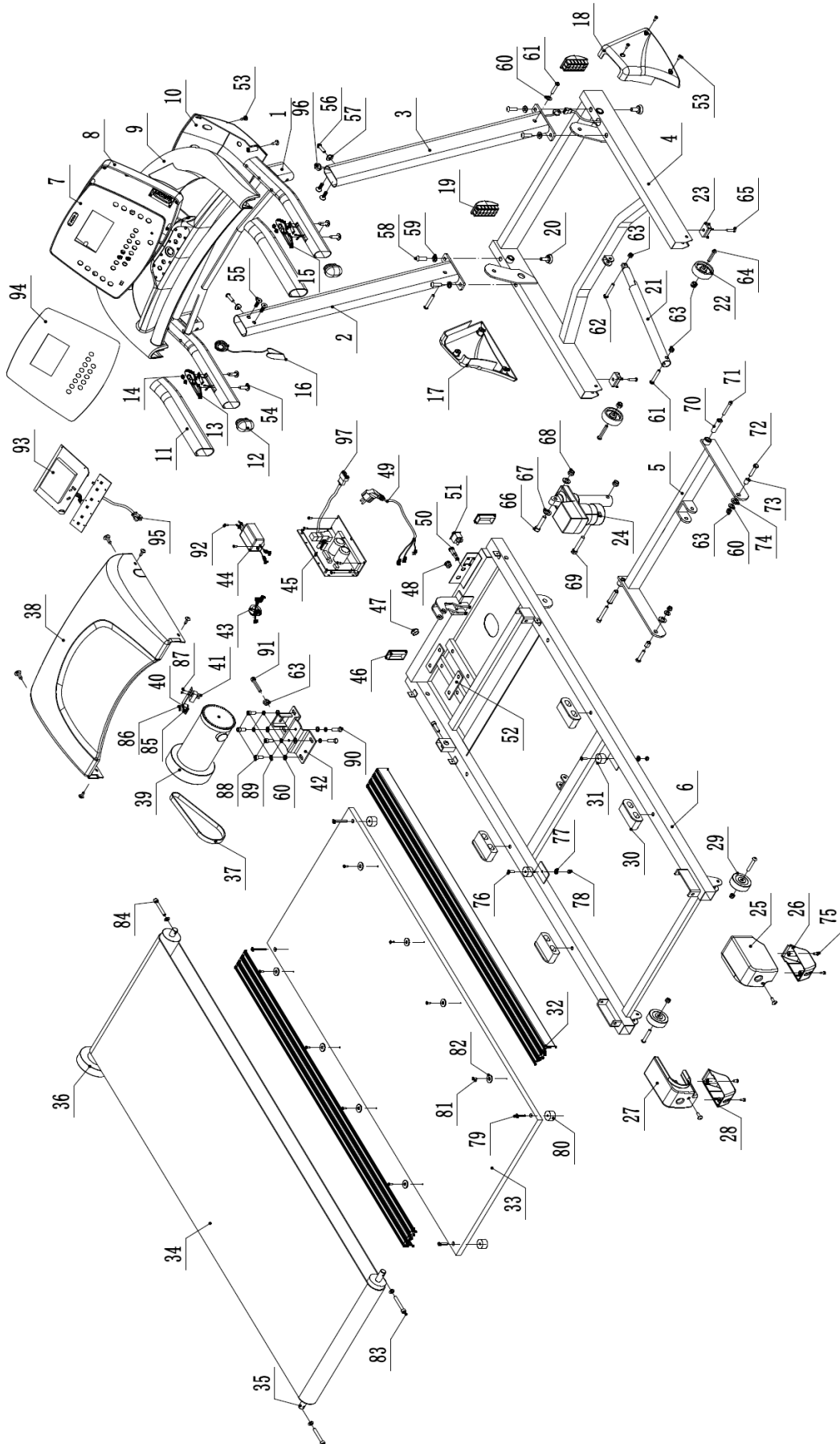

No.	Περιγραφή	TMX	No.	Περιγραφή	TMX
1	Κύριο πλαίσιο	1	52	Αντικραδασμική πλάκα δονήσεων κινητήρα	2
2	Ορθοστάτης αριστερός	1	53	Βίδες ST4.2x15 mm	16
3	Ορθοστάτης δεξιός	1	54	Βίδες ST4.8x60 mm	4
4	Πλαίσιο κινητήρα	1	55	Βίδες M8x20 mm	4
5	Πλαίσιο κλίσης	1	56	Βίδες M8x30 mm	2
6	Πλαίσιο επιφάνειας τρεξίματος	1	57	Ροδέλα καμπύλη Ø8 mm	2
7	Μπροστινό κάλυμμα κονσόλας	1	58	Βίδες M10x20mm	4
8	Πίσω κάλυμμα κονσόλας	1	59	Ροδέλα Ø10 mm	4
9	Μπροστινό κάλυμμα ταμπλό	1	60	Ροδέλα Ø8 mm	15
10	Πίσω κάλυμμα ταμπλό	1	61	Βίδες M8x45 mm	3
11	Επένδυση χειρολαβής	2	62	Βίδες M8x35 mm	1
12	Καπάκι χειρολαβής	2	63	Παξιμάδι αυτοασφαλιζόμενο M8	7
13	Πλήκτρα κλίσης και αισθητήρες παλάμης	1	64	Βίδες M8x40 mm	4
14	Πλήκτρα ελέγχου στις χειρολαβές	4	65	Βίδες ST4.8x15 mm	7
15	Πλήκτρα ταχύτητας και αισθητήρες παλάμης	1	66	Βίδες M10x50 mm	1
16	Κλειδί ασφαλείας	1	67	Ροδέλα πλαστική Ø12	2
17	Αριστερή πλαστική επίστρωση	1	68	Παξιμάδι αυτοασφαλιζόμενο M10	2
18	Δεξιά πλαστική επίστρωση	1	69	Βίδες M10x60 mm	1
19	Ορθογωνικό κάλυμμα πλαισίου κινητήρα	2	70	Συνδ. αντιτριβ. δακτύλιος πλαισίου κινητήρα	2
20	Ρεγουλατόροι	2	71	Βίδες M8x50mm	2
21	Ράβδος στήριξης με αμορτισέρ	1	72	Βίδες M8x25mm	2
22	Ροδάκια μεταφοράς	2	73	Συνδ. αντιτριβ. δακτύλιος κυρίως πλαισίου	2
23	Πλαστικό στήριγμα	2	74	Ροδέλα πλαστική Ø10	2
24	Κινητήρας κλίσης	1	75	Βίδες ST4.2x20 mm	4
25	Πίσω δεξιό κάλυμμα ράουλου	1	76	Βίδες M6x22 mm	2
26	Πίσω δεξιό κάλυμμα τροχού	1	77	Ροδέλα Ø6 mm	2
27	Πίσω αριστερό κάλυμμα ράουλου	1	78	Παξιμάδι αυτοασφαλιζόμενο M6	2
28	Πίσω αριστερό κάλυμμα τροχού	1	79	Βίδες M8x65mm	4
29	Πίσω ροδάκια	2	80	Αντικραδασμικό ελαστομερές	4
30	Πλευρικό ελαστομερές σιλικόνης	4	81	Βίδες ST4.2x15 mm	8
31	Αντικραδασμικό ελαστομερές	2	82	Ελαστικό στήριγμα παινής πλατφόρμας	8
32	Πλαϊνή πλατφόρμα	2	83	Βίδες M8x85 mm	2
33	Επιφάνεια τρεξίματος	1	84	Βίδες M8x50 mm	1
34	Τάπητας κίνησης	1	85	Ροδέλα Ø5 mm	2
35	Πίσω κύλινδρος	1	86	Βίδες M5x10mm	2
36	Εμπρόςθιος κύλινδρος με τροχαλία	1	87	Βίδες ST2.9x6 mm	2
37	Ιμάντας	1	88	Βίδες M8x20 mm	4
38	Επάνω κάλυμμα πλαισίου κινητήρα	1	89	Ροδέλα διαχωριστική Ø8 mm	6
39	Κύριος κινητήρας	1	90	Βίδες M8x12 mm	2
40	Βάση αισθητήρα ταχύτητας	1	91	Βίδες M8x60 mm	1
41	Αισθητήρας ταχύτητας	1	92	Βίδες ST4.2x12 mm	6
42	Βάση στήριξης κινητήρα	1	93	Ηλεκτρονική κονσόλα και κάρτα ενδείξεων	1
43	Δακτυλιοειδής πυρήνας	1	94	Αυτοκόλλητο κονσόλας	1
44	Φίλτρο ρεύματος	1	95	Πάνω καλωδίωση κονσόλας	1
45	Ηλεκτρονική πλακέτα ισχύος	1	96	Ενδιάμεση καλωδίωση της κονσόλας	1
46	Ορθογώνιο καπάκι πλαισίου	2	97	Κάτω καλωδίωση κονσόλας	1
47	Φλάντζα εντατήρα ιμάντα	1			
48	Αγωγός από καουτσούκ	1			
49	Καλώδιο ρεύματος	1			
50	Ασφάλεια	1			
51	Διακόπτης ρεύματος	1			

Το προϊόν EVERFIT που αγοράσατε έχει κατασκευαστεί για να σας προσφέρει απροβλημάτιστη λειτουργία για πολλά χρόνια. Όπως όμως κάθε ηλεκτρική συσκευή, έτσι και η δική σας χρειάζεται μεγάλη προσοχή κατά τη διάρκεια της χρήσης και του χειρισμού της. Εάν της φερθείτε με τη δέουσα προσοχή, θα γίνει ο προσωπικός σας γυμναστής για μια ζωή.

Μεγάλη προσοχή απαιτείται:

1. Στην ηλεκτρολογική εγκατάσταση που θα συνδεθεί (π.χ. για αποφυγή αυξομειώσεων τάσης).
2. Σε υγρά που τυχόν βρέξουν το μηχάνημα.
3. Σε αντικείμενα ή ακαθαρσίες που εισχωρήσουν στο μηχάνημα.
4. Σε μετακινήσεις πάσης φύσεως.

ΝΑ ΔΙΑΒΑΖΕΤΕ ΠΑΝΤΑ ΠΡΟΣΕΚΤΙΚΑ ΤΙΣ ΟΔΗΓΙΕΣ ΧΡΗΣΗΣ

ΟΡΟΙ ΕΓΓΥΗΣΗΣ

Η **EVERFIT** εγγυάται την καλή λειτουργία της συσκευής για 2 έτη.

1. Η εγγύηση ισχύει μόνο εφόσον συνοδεύεται από το νόμιμο παραστατικό αγοράς από εξουσιοδοτημένο κατάστημα (τιμολόγιο πώλησης ή δελτίο λιανικής πώλησης). Σας συνιστούμε το παραστατικό αγοράς να το φυλάξετε μαζί με τους όρους της εγγύησης. Η διάρκεια της εγγύησης δεν παρατείνεται για οποιονδήποτε λόγο.
2. Η εταιρεία αναλαμβάνει να επισκευάσει τη συσκευή δωρεάν, σε περίπτωση βλάβης που οφείλεται αποκλειστικά σε κατασκευαστικό σφάλμα. Η εγγύηση καλύπτει το κόστος των ανταλλακτικών και την εργασία. Η αντικατάσταση ή όχι των ανταλλακτικών είναι στην κρίση των τεχνικών της εταιρείας. Αντικατάσταση συσκευής αποκλείεται.
3. Η συσκευή επισκευάζεται στο χώρο service της εταιρείας ή του εξουσιοδοτημένου αντιπροσώπου. Οποιαδήποτε έξοδα για επισκευή εκτός του χώρου αυτού, επιβαρύνουν τον πελάτη. Επίσης, τα έξοδα μεταφοράς της συσκευής προς το χώρο service από το χώρο του πελάτη και το αντίστροφο, επιβαρύνουν τον πελάτη.
4. Η αποκατάσταση κάθε βλάβης γίνεται σε εύλογο χρονικό διάστημα. Αποκλείεται κάθε είδους απαίτηση για αποζημίωση λόγω καθυστέρησης στην επισκευή βλάβης εξαιτίας ανώτερης βίας.

Η παρούσα εγγύηση ΔΕΝ καλύπτει τις εξής περιπτώσεις:

1. Όταν έχει γίνει προσπάθεια αποκατάστασης της βλάβης από άτομο μη εξουσιοδοτημένο για το σκοπό αυτό.
2. Όταν η βλάβη προέλθει από κακή συναρμολόγηση, χρήση και κακή ηλεκτρολογική εγκατάσταση π.χ. κομμένα καλώδια, κακή προσαρμογή εξαρτημάτων, αυξομειώσεις τάσεων στο δίκτυο της ΔΕΗ.
3. Εξαρτήματα που έχουν καταστραφεί από υπαιτιότητα του χρήστη όπως σπασμένα πλαστικά μέρη, φθαρμένος ιμάντας από μη σωστή ρύθμιση, λανθασμένη ή ελλιπή λίπανση, φθορές κατά τη μετακίνηση του μηχανήματος.
4. Εξαρτήματα όπως: τάπητες, ιμάντες κίνησης, μετασχηματιστές, συρματόσχοινα, δάπεδα και πλευρικά πατήματα θεωρούνται αναλώσιμα και δεν καλύπτονται από την εγγύηση.

A. ΛΕΟΣ Α.Ε.

Έδρα Αντιπροσωπείας & Service:

Πρωτομαγιάς 13, Τ.Κ. 145 68 Κρουνέρι, Αττική

Τηλέφωνο Service Αντιπροσωπείας: (+30) 210 9536512

Fax: (+30) 210 9579073

E-mail: service@leos.gr

Ιστοσελίδα: www.leos.gr





ΛΕΟΣ Α.Ε.
Πρωτομαγιάς 13, 145 68 Κρυονέρι, Αττικής
Τηλ: (+30) 210 953 6512
Fax: (+30) 210 957 9073
www.leos.gr - info@leos.gr