

everfit

ΕΓΧΕΙΡΙΔΙΟ ΧΡΗΣΗΣ



TFK-130



Οδηγίες χρήσης στα ελληνικά.
Διαβάστε προσεκτικά το εγχειρίδιο και κρατήστε το πάντα κοντά στο προϊόν.



ΑΣΦΑΛΕΙΑ

ΟΡΘΗ ΣΥΜΠΕΡΙΦΟΡΑ

- Το μέγιστο βάρος χρήστη για αυτό το μηχάνημα είναι 110 kg.
- Πριν από τη συναρμολόγηση και τη χρήση, διαβάστε προσεκτικά αυτό το εγχειρίδιο και οποιοδήποτε άλλο φύλλο οδηγιών επισυνάπτεται
- Χρησιμοποιήστε το διάδρομο μόνο εντός της οικίας. Οι διαδικασίες και οι οδηγίες χρήσης πρέπει να εξηγηθούν σε όλα τα μέλη της οικογένειας ή φίλους που θα χρησιμοποιήσουν αυτό το διάδρομο.
- Χρησιμοποιήστε το όργανο μόνο σε επίπεδη επιφάνεια και καλύψτε το πάτωμα ή το χαλί που τυχόν βρίσκονται από κάτω για την πρόληψη ζημιών.
- Βεβαιωθείτε ότι όσοι χρησιμοποιούν το όργανο έχουν κατανοήσει τις οδηγίες. Επιβλέψτε τα πρώτα στάδια της προπόνησης. Οι οδηγίες λειτουργίας πρέπει να είναι πάντα κοντά στο όργανο για γρήγορη αναφορά σε περίπτωση ανάγκης.
- Βεβαιωθείτε ότι το όργανο αυτό χρησιμοποιείται μόνο από άτομα ηλικίας 16 ετών και άνω, και από ανθρώπους που βρίσκονται σε ικανή φυσική κατάσταση.
- Να φοράτε πάντα τα κατάλληλα ρούχα για άθληση, τα οποία δεν εμποδίζουν την κίνηση. Χρησιμοποιήστε παπούτσια κατάλληλα για τρέξιμο. Αποφεύγετε να φοράτε ρούχα που εμποδίζουν την αναπνοή ή παπούτσια με σόλες από άκαμπτο υλικό.
- Κρατήστε τα χέρια και τα πόδια σας μακριά από κινούμενα μέρη όταν το όργανο βρίσκεται σε λειτουργία.
- Όταν, κατά τη διάρκεια της άσκησης, εμφανίσετε ζάλη, πόνο στο στήθος ή δυσκολία στην αναπνοή, σταματήστε ΑΜΕΣΩΣ την άσκηση και συμβουλευτείτε το γιατρό σας.
- Ελέγχετε περιοδικά το σφίξιμο όλων των βιδών των ορθοστατών και των χειρολαβών, καθώς και την ακεραιότητα όλων των επιμέρους μερών του εργαλείου.

ΜΗ ΟΡΘΗ ΣΥΜΠΕΡΙΦΟΡΑ

- ΜΗΝ εγκαταστήσετε το όργανο σε γυμναστήρια ή σε χώρους που χρησιμοποιούνται για επαγγελματική άσκηση, αυτό το εργαλείο δεν έχει σχεδιαστεί για εντατική χρήση σε επαγγελματικές δραστηριότητες ή για τους σκοπούς αποκατάστασης.
- ΜΗ συνδέετε το όργανο στην πρίζα, πριν ολοκληρώσετε όλες τις διαδικασίες συναρμολόγησης.
- ΜΗΝ τοποθετείτε κύπελλα ή φιάλες με υγρά κοντά στο εργαλείο.
- ΜΗΝ καθαρίζετε την κονσόλα ή/και τα πλαστικά μέρη του οργάνου με αιχμηρά αντικείμενα, βούρτσες, σφουγγάρια ή σκληρά χημικά.
- ΜΗΝ αποσυναρμολογείτε τα απαραίτητα εξαρτήματα, εκτός εάν αυτό καθορίζεται στο εγχειρίδιο οδηγιών.
- ΜΗ μετακινείτε τη μονάδα με το βύσμα σύνδεσης.
- ΜΗΝ τραβάτε το καλώδιο τροφοδοσίας για να το αποσυνδέσετε από την πρίζα.
- ΜΗΝ τοποθετείτε το μηχάνημα έξω από το σπίτι, μην το αφήνετε εκτεθειμένο στα καιρικά φαινόμενα.
- ΜΗΝ αφήνετε παιδιά ή κατοικίδια ζώα να έρθουν κοντά στο όργανο. Είναι καλό να αφαιρείτε το κλειδί ασφαλείας από την κονσόλα μετά από κάθε χρήση.
- ΜΗ χρησιμοποιείτε το όργανο εάν έχει υποστεί βλάβη ή καταστραφεί το καλώδιο τροφοδοσίας. Σε περίπτωση βλάβης ή / και δυσλειτουργίας του οργάνου απενεργοποιήστε το και μην το πειράζετε. Για τις επισκευές επικοινωνήστε με το εξειδικευμένο κέντρο σέρβις.
- ΜΗ χρησιμοποιείτε το εργαλείο για μεγάλα χρονικά διαστήματα σαν προσομοιωτή βάρδισης (σε χαμηλή ταχύτητα - 3 χλμ/ώρα), γιατί υπάρχει κίνδυνος υπερθέρμανσης και βλάβης του κινητήρα.
- ΜΗ φοράτε ρούχα κατασκευασμένα από συνθετικό υλικό ή μάλλινα, κατά τη διάρκεια της άσκησης. Η χρήση ακατάλληλων ειδών ένδυσης μπορεί να προκαλέσει προβλήματα υγιεινής φύσης, αλλά και τη δημιουργία ηλεκτροστατικών φορτίων.

ΑΣΦΑΛΕΙΑ

- Πριν ξεκινήσετε την άσκηση τοποθετήστε το κλειδί ασφαλείας στη θέση του πάνω στην κονσόλα και μαγκώστε το ειδικό κλιπ στα ρούχια σας.
- Μετά από κάθε χρήση του τάπητα αφαιρέστε το κλειδί ασφαλείας από την κονσόλα. Το να αφαιρείτε το κλειδί ασφαλείας από τη θέση του είναι σημαντικό για να αποφύγετε απρόβλεπτες ενέργειες από φίλους ή παιδιά.
- Στα μοντέλα που διαθέτουν ηλεκτρική κλίση της επιφάνειας τρεξίματος όταν αφαιρείται το κλειδί ασφαλείας το ράουλο σταματάει και η επιφάνεια τρεξίματος παραμένει στο επίπεδο κλίσης που βρισκόταν την ώρα της άσκησης. Όταν επανατοποθετείται το κλειδί ασφαλείας η επιφάνεια τρεξίματος γυρνάει αυτόματα στο επίπεδο 0.

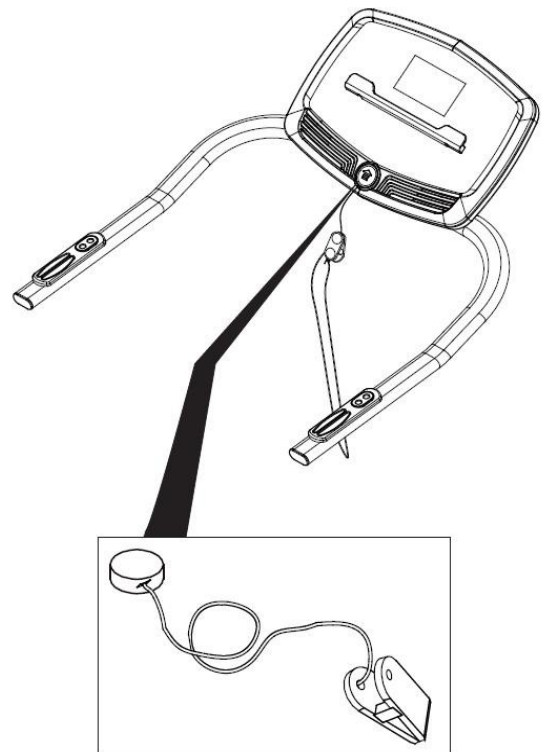

Κλειδί ασφαλείας

ΕΞΑΡΤΗΜΑΤΑ

S1



Βίδα εξάγωνη M8X50
X2

S2



Παξιμάδι M8
X2

S3

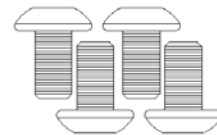

Βίδα allen M8X16
X4

S4

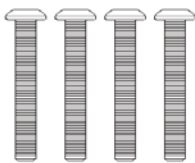

Βίδα εξάγωνη M8X55
X4

S5

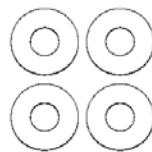

Παξιμάδι M8
X4

S6



Βίδα εξάγωνη M6X20
X1

S7



Κλειδί ασφαλείας
X1

S8

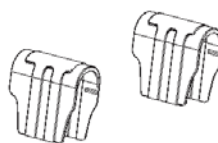

Καπάκια
X2

S9



Κλειδί allen
X1

ΒΗΜΑΤΑ ΣΥΝΑΡΜΟΛΟΓΗΣΗΣ

ΠΡΟΣΟΧΗ: Μη σφίξετε καλά τις βίδες πριν την ολοκλήρωση και του 3ου βήματος.

Ζητήστε από ένα δεύτερο άτομο να σας βοηθήσει κατά τη συναρμολόγηση.

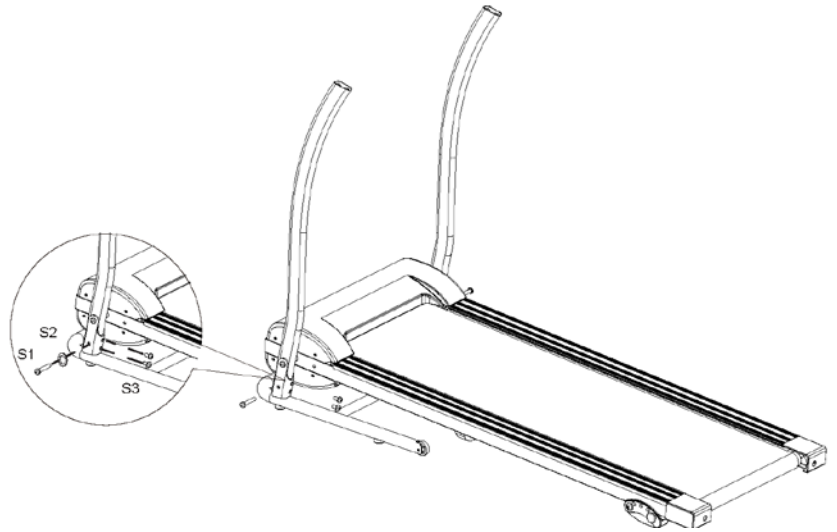

ΒΗΜΑ 1

- Ανασηκώστε το δεξιό και τον αριστερό ορθοστάτη. Ένα άτομο θα πρέπει να κρατά τους ορθοστάτες και ένα δεύτερο άτομο να σφίγγει τις βίδες.
- Χρησιμοποιήστε 2 εξάγωνες βίδες M8X50 (S1) μαζί με 2 παξιμάδια M8 (S2) για να ασφαλίσετε τους δύο ορθοστάτες στη βάση.
- Χρησιμοποιήστε 4 βίδες allen M8X16 (S3) για να ασφαλίσετε τους δύο ορθοστάτες στη βάση.

Σφίξτε χαλαρά με το κλειδί allen.

ΒΗΜΑ 2

- Συνδέστε το καλώδιο της κονσόλας με το καλώδιο που εξέρχει από το δεξιό ορθοστάτη. Σύρετε τις χειρολαβές στους βραχίονες των ορθοστατών. Ασφαλίστε με 4 βίδες εξάγωνες M8x55 (S4) και 4 παξιμάδια M8 (S5). Σφίξτε με το κλειδί allen. **ΠΡΟΣΟΧΗ:** να μη μαγκωθούν τα καλώδια και καταστραφούν.
- Τοποθετήστε τα πλαστικά καπάκια (S8) στις χειρολαβές.
- Τοποθετήστε το κλειδί ασφαλείας (S7) στην κονσόλα.

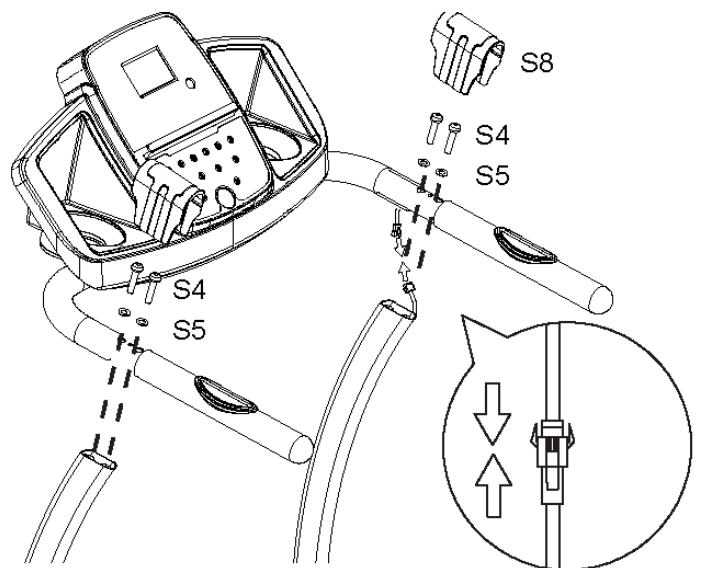

ΒΗΜΑ 3

- Περιστρέψτε ελαφρώς την κονσόλα έως ότου ευθυγραμμιστούν η τρύπα στο πίσω μέρος της κονσόλας με την τρύπα στο βραχίονα χειρολαβών.
- Στηρίξτε με την εξάγωνη βίδα M6x20 (S6).
- Σφίξτε με το κλειδί allen.

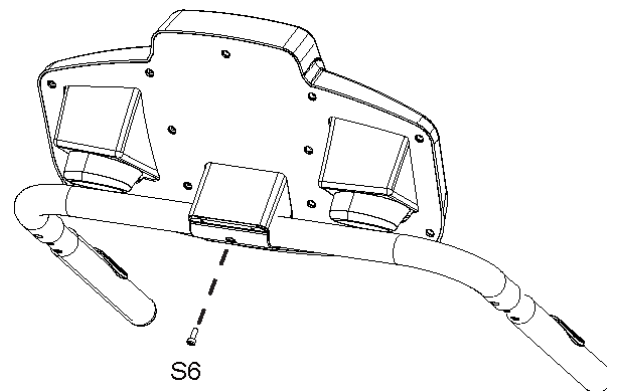

ΠΡΟΣΟΧΗ: Σφίξτε επαρκώς όλες τις βίδες.

ΚΟΜΠΙΟΥΤΕΡ

ΠΡΟΣΟΧΗ: Πάντα να στέκεστε στα πλευρικά πατήματα κατά την έναρξη κίνησης του τάπητα

Γυρίστε το διακόπτη ρεύματος στο ON. Βεβαιωθείτε ότι το ένα άκρο του κλειδιού ασφαλείας είναι στη θέση του στην κονσόλα και το άλλο άκρο είναι καρφισωμένο στα ρούχα σας.



Γρήγορη έναρξη

- Πιέστε το START για να ξεκινήσετε την προπόνησή σας. Η οθόνη LCD μετρά αντίστροφα για 3" και ο τάπητας ξεκινά να κινείται με ταχύτητα 0.8 kph. Πάντα να αφήνετε τον τάπητα να φτάνει τη συγκεκριμένη ταχύτητα πριν ανεβείτε επάνω του από τα πλευρικά πατήματα.
- Πιέστε τα SPEED+ / SPEED- στην κονσόλα ή στη χειρολαβή για να αυξομειώσετε την ταχύτητα κατά την προπόνηση. Η οθόνη SPEED εμφανίζει την τρέχουσα ταχύτητα. Εύρος ταχύτητας 0.8 kph έως 12.0 kph. Μπορείτε επίσης να πιέσετε τα πλήκτρα άμεσης ρύθμισης ταχύτητας (INSTANT BUTTONS) με επιλογές 2 / 4 / 6 / 8 / 10 kph στην κονσόλα. Η οθόνη TIME εμφανίζει το χρόνο που έχετε ασκηθεί σε λεπτά και δευτερόλεπτα.
- Η οθόνη DISTANCE εμφανίζει την απόσταση που έχετε διανύσει κατά την άσκηση.
- Η οθόνη CALORIES εμφανίζει τις θερμίδες που έχουν χαθεί κατά την άσκηση.
- Η οθόνη PULSE εμφανίζει τους καρδιακούς σας παλμούς (BPM-παλμοί ανά λεπτό). Για την ανίχνευση των παλμών σας, κρατείστε και με τα δύο χέρια τους αισθητήρες παλμών στις χειρολαβές κατά την άσκηση για 4-5".
- Κατά την προπόνηση, μπορείτε να πιέσετε το STOP στην κονσόλα για να σταματήσετε την κίνηση του τάπητα ή να τραβήξετε το κλειδί ασφαλείας από τη θέση του.

Πλήκτρα λειτουργίας

- **START:** Πιέστε το START για να ξεκινήσετε την προπόνησή σας
- **STOP:** Πιέστε το STOP για να διακόψετε την προπόνησή σας
- **PROG (PROGRAM):** Πιέστε το PROG για να επιλέξετε τα προκαθορισμένα προγράμματα προπόνησης P01-P12
- **MODE:** Πιέστε το MODE για να επιλέξετε διάφορες λειτουργίες (χρόνο / απόσταση) όταν ορίζετε τα δεδομένα άσκησης στο χειροκίνητο πρόγραμμα
- **SPEED + (SPEED UP):** Πιέστε το SPEED + για
 - να αυξήσετε το χρόνο ή την απόσταση στο χειροκίνητο πρόγραμμα πριν την άσκηση
 - να αυξήσετε το χρόνο στα προκαθορισμένα προγράμματα P01-P12
 - να αυξήσετε ταχύτητα σε διάφορες χρονικές στιγμές σε διάφορα προγράμματαΕύρος ταχύτητας: 0.8 kph - 12.0 kph
- **SPEED - (SPEED DOWN):** Πιέστε το SPEED - για
 - να μειώσετε το χρόνο ή την απόσταση στο χειροκίνητο πρόγραμμα
 - να μειώσετε το χρόνο στα προκαθορισμένα προγράμματα P01-P12
 - να μειώσετε ταχύτητα σε διάφορες χρονικές στιγμές σε διάφορα προγράμματαΕύρος ταχύτητας: 0.8 kph - 12.0 kph
- **INSTANT SPEED (2 / 4 / 6 / 8 / 10):** Πλήκτρα άμεσης επιλογής ταχύτητας
- **PULSE/CAL:** κατά την άσκηση, πιέστε το PULSE/CAL για να δείτε εναλλάξ στην οθόνη τις τιμές Παλμοί/Θερμίδες

Ενδείξεις οθόνης

- **TIME:** εμφανίζει το χρόνο που έχετε ασκηθεί σε λεπτά και δευτερόλεπτα. Πιέστε το START στην κονσόλα για να ξεκινήσετε την άσκηση. Η οθόνη LCD ξεκινά αντίστροφη μέτρηση για 3" και ο τάπητας ξεκινά να κινείται με ταχύτητα 0.8 kph. Μπορείτε να πιέσετε τα SPEED + / SPEED - στην κονσόλα ή στη χειρολαβή για να αυξομειώσετε την ταχύτητα του τάπητα. Ο χρόνος μετρά προς τα πάνω.
- **SPEED:** Εμφανίζει την τρέχουσα ταχύτητα του τάπητα, εύρος ταχύτητας 0.8 kph - 12.0 kph. Μπορείτε να αυξομειώσετε την ταχύτητα του τάπητα με τα SPEED + / SPEED - της κονσόλας ή της χειρολαβής.
- **DISTANCE:** Εμφανίζει αθροιστικά την απόσταση που έχει διανυθεί κατά την άσκηση. Πιέστε START για να ξεκινήσετε προπόνηση, η οθόνη LCD μετρά αντίστροφα για 3" και ο τάπητας ξεκινά να κινείται με αρχική ταχύτητα 0.8 kph. Πιέστε τα SPEED + / SPEED - στην κονσόλα ή στη χειρολαβή για να αυξομειώσετε την ταχύτητα κίνησης του τάπητα. Η μέτρηση της απόστασης γίνεται προς τα πάνω.
- **CALORIES:** Εμφανίζει αθροιστικά τις συνολικές θερμίδες που χάθηκαν κατά την άσκηση. Πιέστε το START για να ξεκινήσετε την άσκηση. Η LCD οθόνη μετρά αντίστροφα για 3" πριν ο τάπητας ξεκινήσει να κινείται με αρχική ταχύτητα 0.8 kph. Μπορείτε να πιέσετε τα SPEED + ή SPEED - στην κονσόλα ή στη χειρολαβή για να αυξομειώσετε την ταχύτητα του τάπητα. Η ένδειξη των θερμίδων μετρά προς τα πάνω.
- **PULSE:** Εμφανίζει τους καρδιακούς σας παλμούς (BPM). Για να το ενεργοποιήσετε, κρατήστε και με τα δύο χέρια σας τους αισθητήρες παλμών για 4-5". **Σημείωση:** Η μέτρηση αυτή δεν αποτελεί ιατρική μέτρηση ακριβείας αλλά ενδεικτική μέτρηση για σύγκριση μεταξύ προπονήσεων.

Χειροκίνητο πρόγραμμα (manual)

Μπορείτε να ρυθμίσετε το χρόνο-TIME ή την απόσταση-DISTANCE πριν ξεκινήσετε προπόνηση. Μόνο μία από τις τρεις τιμές μπορεί να προκαθοριστεί.

Για να ορίσετε το χρόνο-TIME: πιέστε το MODE στην κονσόλα έως ότου η οθόνη του χρόνου αρχίσει να αναβοσβήνει. Πιέστε τα SPEED + ή SPEED- στην κονσόλα ή στη χειρολαβή για να αλλάξετε τη ρύθμιση. Διαβάθμιση: ανά 1 λεπτό. Η ρύθμιση μπορεί να είναι μεταξύ 5:00 - 99:00 λεπτά. Μόλις ορίσετε το χρόνο άσκησης που επιθυμείτε, πιέστε το START στην κονσόλα για να ξεκινήσετε. Ο τάπητας ξεκινά να κινείται με αρχική ταχύτητα 0.8 kph. Μπορείτε να πιέσετε τα SPEED + ή SPEED- στην κονσόλα ή στη χειρολαβή για να αυξομειώσετε την ταχύτητα της άσκησης. Ο χρόνος ξεκινά να μετρά αντίστροφα από τον προ-καθορισμένο χρόνο έως το 0:00 ανά 1". Όταν ο προ-καθορισμένος χρόνος φτάσει στο 0:00, ηχεί βομβητής και ο διάδρομος σταματά αυτόματα.

Για να ορίσετε την απόσταση-DISTANCE: πιέστε το MODE στην κονσόλα έως ότου η οθόνη της απόστασης αρχίσει να αναβοσβήνει. Πιέστε τα SPEED + ή SPEED - στην κονσόλα ή στη χειρολαβή για να αλλάξετε τη ρύθμιση. Η ρύθμιση μπορεί να είναι μεταξύ 0.50 - 99.55 χλμ. Η εργοστασιακή ρύθμιση είναι 1 χλμ. Μόλις ορίσετε την απόσταση άσκησης που επιθυμείτε, πιέστε το START στην κονσόλα για να ξεκινήσετε. Ο τάπητας ξεκινά να κινείται με αρχική ταχύτητα 0.8 kph. Μπορείτε να πιέσετε τα SPEED + ή SPEED - στην κονσόλα ή στη χειρολαβή για να αυξομειώσετε την ταχύτητα της άσκησης. Η απόσταση ξεκινά να μετρά αντίστροφα από την προ-καθορισμένη τιμή έως το 0.00 ενώ μόλις τη φτάσει, ηχεί βομβητής και ο διάδρομος σταματά αυτόματα.

Προ-καθορισμένα προγράμματα (pre-set) P01-P12:

Το κομπιούτερ διαθέτει 12 προ-καθορισμένα προγράμματα (P01-P12). Μπορείτε να επιλέξετε ένα από αυτά όσο βρίσκεστε σε κατάσταση αναμονής.

Πιέστε το PROG (PROGRAM) στην κονσόλα για να επιλέξετε ένα από αυτά. Η οθόνη του χρόνου ξεκινά να αναβοσβήνει. Πιέστε τα SPEED + ή SPEED- στην κονσόλα ή στη χειρολαβή για να αλλάξετε τη ρύθμιση. Διαβάθμιση: ανά 1'. Το εύρος του χρόνου είναι μεταξύ 5:00 - 99:00 λεπτά. Μόλις ορίσετε το χρόνο, πιέστε το START στην κονσόλα για να ξεκινήσετε την προπόνησή σας. Η ταχύτητα ρυθμίζεται αυτόματα κατά τη διάρκεια του προγράμματος (δείτε τον παρακάτω πίνακα). Το πρόγραμμα είναι χωρισμένο σε 20 ίσα μέρη. Μπορείτε να πιέσετε τα SPEED + ή SPEED- στην κονσόλα ή τη χειρολαβή για να αυξομειώσετε την ταχύτητα. Μόλις το προ-καθορισμένο πρόγραμμα ολοκληρωθεί και ο χρόνος φτάσει στο 0:00, ηχεί βομβητής και ο διάδρομος σταματά αυτόματα.

Program	<i>Speed (km/h) per segment</i>																			
P1	2	3	3	4	5	3	4	5	5	3	4	5	4	4	4	2	3	3	5	3
P2	2	4	4	5	6	4	6	6	6	4	5	6	4	4	4	2	2	5	4	2
P3	2	4	4	6	6	4	7	7	7	4	7	7	4	4	4	2	4	5	3	2
P4	3	5	5	6	7	7	5	7	7	8	8	5	9	5	5	6	6	4	4	3
P5	2	4	4	5	6	7	7	5	6	7	8	8	5	4	4	6	5	5	4	2
P6	2	4	3	4	5	4	8	7	5	7	8	3	6	4	4	2	5	4	3	2
P7	2	3	3	3	4	5	3	4	5	3	4	5	3	3	3	6	6	5	3	3
P8	2	3	3	6	7	7	4	6	7	4	4	4	6	7	4	4	4	2	3	2
P9	2	4	4	7	7	4	7	8	4	8	9	9	4	4	4	5	6	3	3	2
P10	2	4	5	6	7	5	4	6	8	8	6	6	5	4	4	2	4	4	3	3
P11	3	4	5	9	5	9	5	5	5	9	9	5	5	5	9	9	8	7	6	3
P12	2	5	8	10	7	7	10	10	7	7	10	10	6	6	7	7	5	5	4	3

ΛΙΠΑΝΣΗ

Η τακτική λίπανση κάτω από τον ιμάντα τρεξίματος με ειδικό σπρέι σιλικόνης για διαδρόμους είναι απαραίτητη. Λίπανση θα πρέπει να γίνει μετά τις πρώτες 25 ώρες χρήσης (περίπου σε 2-3 μήνες) και αργότερα ανά 50 ώρες χρήσης (περίπου 5-8 μήνες).

Έλεγχος πριν τη λίπανση:

Ανασηκώστε τη μία πλευρά του ιμάντα τρεξίματος και ακουμπήστε με το δάχτυλό σας την επιφάνεια του δαπέδου. Εάν γλιστράει, δε χρειάζεται ψεκασμός με σιλικόνη. Εάν η επιφάνεια είναι στεγνή, πρέπει να γίνει λίπανση.

Πώς γίνεται η λίπανση του τάπητα:

- Ανασηκώστε τη μία πλευρά του ιμάντα τρεξίματος
- Ψεκάστε σπρέι σιλικόνης όσο πιο κοντά στο κέντρο του δαπέδου και κατά μήκος του
- Ανάψτε το διάδρομο και αφήστε τον τάπητα να κυλήσει σε χαμηλή ταχύτητα για 3'-5' έτσι ώστε το λιπαντικό να απλωθεί παντού - χωρίς να είναι κάποιος επάνω στο διάδρομο

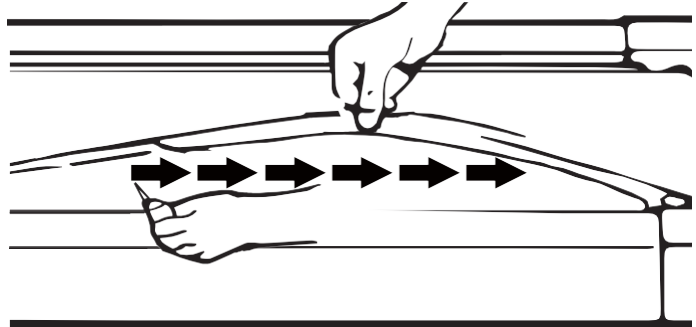

Προσοχή: Δε θα πρέπει να γίνεται υπερβολικός ψεκασμός. Θα πρέπει να σκουπίσετε με μαλακό πανί τυχόν πλεονάζουσα ποσότητα που βγει από τα πλάγια του τάπητα

ΔΙΑΚΟΠΗ ΛΕΙΤΟΥΡΓΙΑΣ ΕΚΤΑΚΤΗΣ ΑΝΑΓΚΗΣ

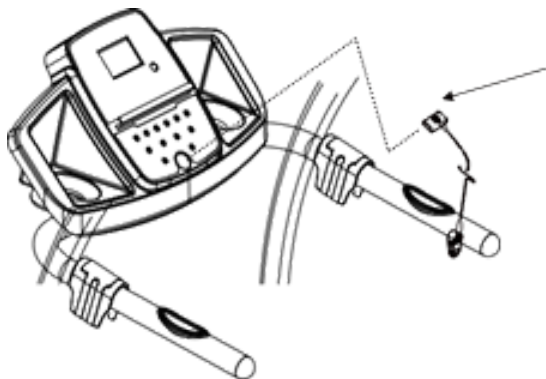

Κλειδί ασφαλείας

Πριν ξεκινήσετε προπόνηση, βεβαιωθείτε ότι το κλειδί ασφαλείας είναι σωστά τοποθετημένο: η μία του άκρη στην ειδική υποδοχή στην κονσόλα και η άλλη του άκρη καρφίτσωμένη καλά στα ρούχα σας.

Σε περίπτωση πτώσης σας κατά την προπόνηση, το κλειδί ασφαλείας τραβιέται από την κονσόλα και ο διάδρομος σταματά άμεσα προλαμβάνοντας τραυματισμό σας.

Για να ξεκινήσει ο διάδρομος εκ νέου, θα πρέπει να βάλετε το κλειδί ασφαλείας στην ειδική υποδοχή της κονσόλας και να πιέσετε το START.

ΡΥΘΜΙΣΗ ΙΜΑΝΤΑ ΤΡΕΞΙΜΑΤΟΣ

Κατά την προπόνηση, ο ιμάντας τρεξίματος μπορεί να χρειάζεται ευθυγράμμιση ή τέντωμα.

Για να ευθυγραμμίσετε τον τάπητα, ανάψτε το διάδρομο και αφήστε τον να κινείται με ταχύτητα 8-10 kph. Χρησιμοποιήστε το κλειδί allen για να στρίψετε την ειδική βίδα ρύθμισης ιμάντα στο πίσω αριστερό άκρο και να ευθυγραμμίσετε τον ιμάντα.

Εάν ο ιμάντας κλίνει προς τα αριστερά, στρίψτε τη βίδα κατά 1/4 στροφής δεξιόστροφα.

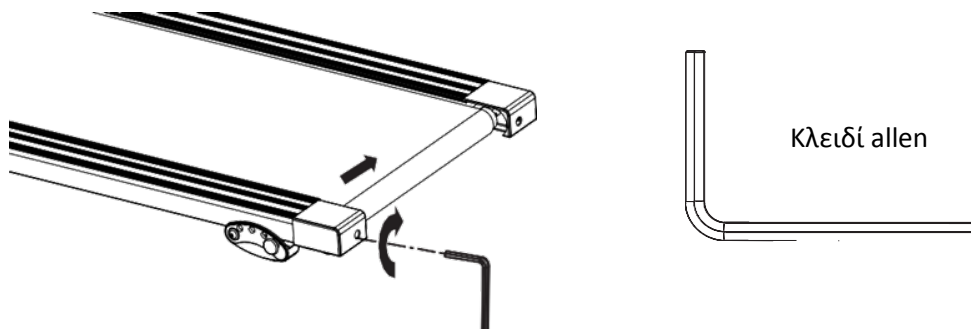

Εάν ο ιμάντας κλίνει προς τα δεξιά, στρίψτε την ειδική βίδα ρύθμισης ιμάντα στο πίσω δεξιό άκρο κατά 1/4 στροφής δεξιόστροφα.

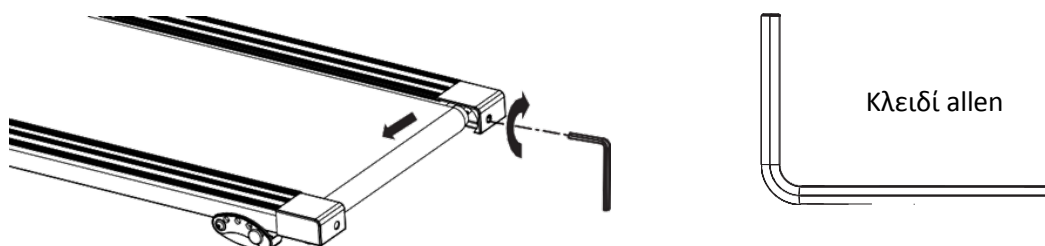

Εάν ο ιμάντας δεν επανέλθει, επαναλάβετε τη διαδικασία έως ότου είναι σωστά ευθυγραμμισμένος.

Εάν ο ιμάντας τρεξίματος είναι πολύ χαλαρός κατά την προπόνηση, κλείστε το διάδρομο και βγάλτε τον από την πρίζα. Χρησιμοποιώντας το κλειδί allen, στρίψτε τις ειδικές βίδες ρύθμισης ιμάντα στο πίσω δεξιό και αριστερό άκρο του διαδρόμου κατά 1/4 στροφής δεξιόστροφα. Βάλτε πάλι το διάδρομο στην πρίζα, ανάψτε τον και αφήστε τον να κινείται με ταχύτητα 8-10 kph. Ανεβείτε στον τάπητα και ελέγξτε τη ρύθμιση. Επαναλάβετε εάν χρειαστεί.

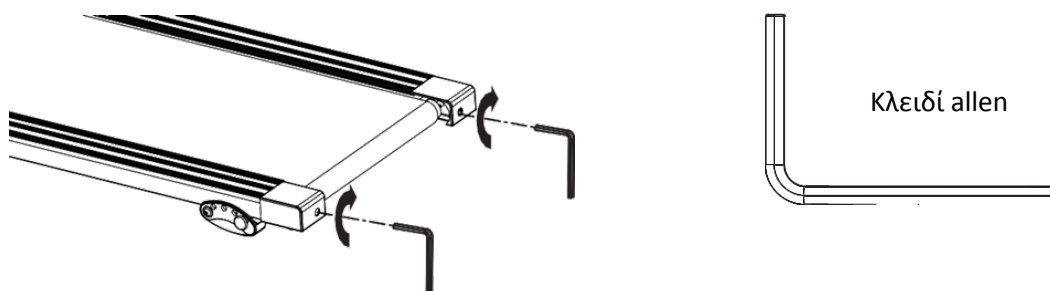

ΕΠΙΛΥΣΗ ΔΥΣΛΕΙΤΟΥΡΓΙΩΝ & ΦΡΟΝΤΙΔΑ

Προσοχή: Για να αποφύγετε τον κίνδυνο ηλεκτροπληξίας, σβήστε το διάδρομο και βγάλτε τον από την πρίζα πριν προβείτε σε εργασίες καθαρισμού ή συντήρησης.

Προσοχή: Πάντα ελέγχετε τα τμήματα του μηχανήματος για τυχόν φθορές ή ανάγκη ρύθμισης, όπως τα ελατήρια ή τον τάπητα τρεξιματος.

Καθαρισμός

Μετά από κάθε προπόνηση, βεβαιωθείτε ότι στο όργανο δεν έχουν μείνει υπόλοιπα υγρασίας (πχ από ιδρώτα ή από νερό/ρόφημα). Ο διάδρομος πρέπει να καθαρίζεται μόνο με μαλακό πανί και ήπιο καθαριστικό. Μη χρησιμοποιείται καθαριστικά με δυνατά χημικά ή διαλυτικά. Μη χρησιμοποιείτε μεγάλη ποσότητα υγρού καθαριστικού ειδικά κοντά στην κονσόλα γιατί υπάρχει κίνδυνος συσσώρευσης υγρασίας και διάβρωσης ή και ηλεκτροπληξίας.

Κρατήστε το διάδρομο ειδικά την κονσόλα μακριά από άμεση έκθεση στο ηλιακό φως για αποφυγή διάβρωσης.

Αποθήκευση

Ο διάδρομος πρέπει να φυλάσσεται σε καθαρό και ξηρό εσωτερικό χώρο. Ποτέ μην τον αφήνετε εκτεθειμένο σε εξωτερικές καιρικές συνθήκες. Βεβαιωθείτε ότι ο διακόπτης ρεύματος είναι κλειστός και το καλώδιο τροφοδοσίας είναι εκτός πρίζας.

Επίλυση δυσλειτουργιών:

Πρόβλημα	Πιθανή αιτία	Επίλυση
Ο διάδρομος δεν ξεκινά	<ol style="list-style-type: none">1. Ο διάδρομος δεν είναι στην πρίζα2. Το κλειδί ασφαλείας δεν είναι σωστά τοποθετημένο στην υποδοχή της κονσόλας3. Πρόβλημα στην ηλεκτρολογική εγκατάσταση του σπιτιού4. Πρόβλημα στα ηλεκτρικά μέρη του διαδρόμου	<ol style="list-style-type: none">1. Βάλτε το καλώδιο του διαδρόμου στην πρίζα2. Τοποθετήστε το κλειδί ασφαλείας σωστά στην υποδοχή3. Διορθώστε το πρόβλημα στην ηλεκτρολογική εγκατάσταση του σπιτιού4. Περιμένετε 5' και δοκιμάστε να λειτουργήσετε το διάδρομο εκ νέου
Ο τάπητας είναι χαλαρός	Ο τάπητας δεν είναι σφιχτός αρκετά	Ρυθμίστε τον τάπητα
Ο τάπητας επιβραδύνει για λίγο μόλις ανεβαίνετε	<ol style="list-style-type: none">1. Ο τάπητας δεν έχει επαρκή ποσότητα σιλικόνης2. Ο τάπητας είναι πολύ σφιχτός	<ol style="list-style-type: none">1. Λιπάνετε τον τάπητα2. Ρυθμίστε τον τάπητα
Ο τάπητας δεν είναι ευθυγραμμισμένος	Ο τάπητας έχει μετακινηθεί κατά τη χρήση	Ευθυγραμμίστε τον τάπητα

ΔΙΑΓΡΑΜΜΑ ΔΙΑΔΡΟΜΟΥ

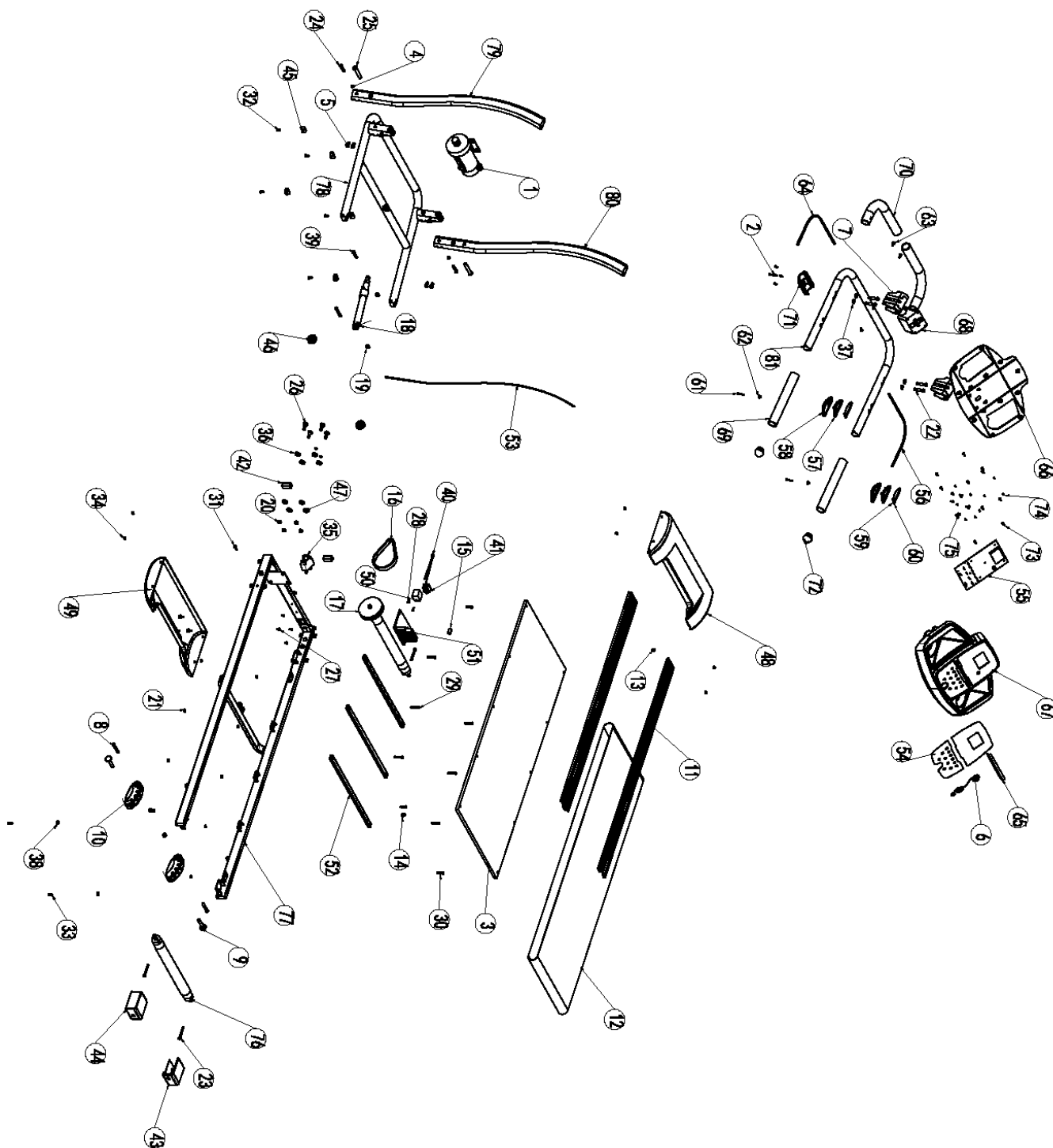

ΑΝΤΑΛΛΑΚΤΙΚΑ

A/A	Περιγραφή	Τμχ	A/A	Περιγραφή	Τμχ
1	Motor	1	42	Rectangular End Cap	2
2	Cross Recessed Truss Head Screw M6x20	1	43	Right End Cap	1
3	Running Board	1	44	Left End Cap	1
4	Spring Washer M8	2	45	Base Frame Plastic Foot Pad	5
5	Hexagon Socket Oval Head Bolt M8x16	4	46	Transportation Wheel	2
6	Safety Key	1	47	Foot Pad for Motor Ø22xT10	4
7	Handle Cover	2	48	Motor Cover (Up)	1
8	Hexagon Socket Oval Head Bolt M8x50	3	49	Motor Cover (Down)	1
9	Lock Pin Ø28x17xØ10x45	2	50	Choke	1
10	Incline Adjuster	2	51	Electric controller	1
11	Side Rail	2	52	Reinforced Tube	3
12	Running Belt	1	53	Main Control Cable (L=1500 mm)	1
13	Wire Grommet For Support Tube Ø14	1	54	Overlay	1
14	Wire Grommet Ø10	1	55	Display Board	1
15	Power Cord Grommet	1	56	Console Control Cable	2
16	Motor Belt	1	57	Pulse Sensor Bracket	2
17	Front Roller	1	58	Pulse Sensor Sleeve	2
18	Foot Lock Latch Tube	1	59	Right Pulse Sensor	2
19	Nylon Nut M8	4	60	Left Pulse Sensor	2
20	Flange Nut M8	4	61	Cross Recessed Truss Head Screw ST4x30	2
21	Flange Nut M6	10	62	Washer For Pulse Sensor	2
22	Cross Recessed Countersunk Head Bolt M8x50	4	63	Hexagon Socket Round Head Cap Bolt M5x10	3
23	Hexagon Socket Round Head Cap Bolt M6x55	3	64	Wie For Pulse Sensor	1
24	Hexagon Socket Round Head Cap Bolt M8x40	2	65	Tablet Holder	1
25	Hexagon Socket Round Head Cap Bolt M12x70	2	66	Console Cover (Down)	1
26	Hexagon Socket Round Head Cap Bolt M8x25	4	67	Console Cove (Up)	1
27	Cross Recessed Truss Head Screw ST3x10	4	68	Handlebar Bracket (Up)	1
28	Cross Recessed Truss Head Screw ST4x16	2	69	Handlebar Foam Grip φ30XT3.0X350mm	2
29	Cross Recessed Countersunk Head Bolt M6x35	6	70	Handlebar Foam Grip φ30XT3.0X200mm	2
30	Cross Recessed Countersunk Head Bolt M6x25	4	71	Handlebar Bracket (Down)	1
31	Cross Recessed Truss Head Screw M6x25	1	72	Handlebar End Cap	2
32	Cross Recessed Oval Head Bolt M6x16	5	73	Cross Recessed Truss Head Screw ST4x12	12
33	Cross Recessed Truss Head Screw ST5x16	2	74	Cross Recessed Truss Head Screw ST3x12	8
34	Cross Recessed Truss Head Screw M5x10	8	75	Cross Recessed Truss Head Screw ST3x8	12
35	Fuse Box	1	76	Rear Roller	1
36	Washer M8	4	77	Main Frame	1
37	Curve Washer M8	4	78	Base Frame	1
38	Washer M5	2	79	Right Handlebar Support Tube	1
39	Hexagon Socket Round Head Cap Bolt M8x35	1	80	Left Handlebar Support Tube	1
40	Wire for Power Switch	1	81	Handlebar Frame	1
41	Power Switch	1			



Το προϊόν EVERFIT που αγοράσατε έχει κατασκευαστεί για να σας προσφέρει απροβλημάτιστη λειτουργία για πολλά χρόνια. Όπως όμως κάθε ηλεκτρική συσκευή, έτσι και η δική σας χρειάζεται μεγάλη προσοχή κατά τη διάρκεια της χρήσης και του χειρισμού της. Εάν της φερθείτε με τη δέουσα προσοχή, θα γίνει ο προσωπικός σας γυμναστής για μια ζωή.

Μεγάλη προσοχή απαιτείται:

1. Στην ηλεκτρολογική εγκατάσταση που θα συνδεθεί (π.χ. για αποφυγή αυξομειώσεων τάσης).
2. Σε υγρά που τυχόν βρέξουν το μηχάνημα.
3. Σε αντικείμενα ή ακαθαρσίες που εισχωρήσουν στο μηχάνημα.
4. Σε μετακινήσεις πάσης φύσεως.

ΝΑ ΔΙΑΒΑΖΕΤΕ ΠΑΝΤΑ ΠΡΟΣΕΚΤΙΚΑ ΤΙΣ ΟΔΗΓΙΕΣ ΧΡΗΣΗΣ

ΟΡΟΙ ΕΓΓΥΗΣΗΣ

Η **EVERFIT** εγγυάται την καλή λειτουργία της συσκευής για 2 έτη.

1. Η εγγύηση ισχύει μόνο εφόσον συνοδεύεται από το νόμιμο παραστατικό αγοράς από εξουσιοδοτημένο κατάστημα (τιμολόγιο πώλησης ή δελτίο λιανικής πώλησης). Σας συνιστούμε το παραστατικό αγοράς να το φυλάξετε μαζί με τους όρους της εγγύησης. Η διάρκεια της εγγύησης δεν παρατείνεται για οποιονδήποτε λόγο.
2. Η εταιρεία αναλαμβάνει να επισκευάσει τη συσκευή δωρεάν, σε περίπτωση βλάβης που οφείλεται αποκλειστικά σε κατασκευαστικό σφάλμα. Η εγγύηση καλύπτει το κόστος των ανταλλακτικών και την εργασία. Η αντικατάσταση ή όχι των ανταλλακτικών είναι στην κρίση των τεχνικών της εταιρείας. Αντικατάσταση συσκευής αποκλείεται.
3. Η συσκευή επισκευάζεται στο χώρο service της εταιρείας ή του εξουσιοδοτημένου αντιπροσώπου. Οποιαδήποτε έξοδα για επισκευή εκτός του χώρου αυτού, επιβαρύνουν τον πελάτη. Επίσης, τα έξοδα μεταφοράς της συσκευής προς το χώρο service από το χώρο του πελάτη και το αντίστροφο, επιβαρύνουν τον πελάτη.
4. Η αποκατάσταση κάθε βλάβης γίνεται σε εύλογο χρονικό διάστημα. Αποκλείεται κάθε είδους απαίτηση για αποζημίωση λόγω καθυστέρησης στην επισκευή βλάβης εξαιτίας ανώτερης βίας.

Η παρούσα εγγύηση ΔΕΝ καλύπτει τις εξής περιπτώσεις:

1. Όταν έχει γίνει προσπάθεια αποκατάστασης της βλάβης από άτομο μη εξουσιοδοτημένο για το σκοπό αυτό.
2. Όταν η βλάβη προέλθει από κακή συναρμολόγηση, χρήση και κακή ηλεκτρολογική εγκατάσταση π.χ. κομμένα καλώδια, κακή προσαρμογή εξαρτημάτων, αυξομειώσεις τάσεων στο δίκτυο της ΔΕΗ.
3. Εξαρτήματα που έχουν καταστραφεί από υπαιτιότητα του χρήστη όπως σπασμένα πλαστικά μέρη, φθαρμένος ιμάντας από μη σωστή ρύθμιση, λανθασμένη ή ελλιπή λίπανση, φθορές κατά τη μετακίνηση του μηχανήματος.
4. Εξαρτήματα όπως: τάπητες, ιμάντες κίνησης, μετασχηματιστές, συρματόσχοινα, δάπεδα και πλευρικά πατήματα θεωρούνται αναλώσιμα και δεν καλύπτονται από την εγγύηση.

A. ΛΕΟΣ Α.Ε.

Έδρα Αντιπροσωπείας & Service:

Πρωτομαγιάς 13, Τ.Κ. 145 68 Κρουνέρι, Αττική

Τηλέφωνο Service Αντιπροσωπείας: (+30) 210 9536512

Fax: (+30) 210 9579073

E-mail: service@leos.gr

Ιστοσελίδα: www.leos.gr





ΛΕΟΣ Α.Ε.
Πρωτομαγιάς 13, 145 68 Κρυονέρι, Αττικής
Τηλ: (+30) 210 953 6512
Fax: (+30) 210 957 9073
www.leos.gr - info@leos.gr